



Mi Libro de Apresto

Pertenezco a: _____

Nivel : Medio Menor

Jardín Infantil "Mi Mundo"

UNIDAD TEMATICA: "MI JARDIN"

CONTENIDOS:

- **LENGUAJE COMPRESIVO Y EXPRESIVO**
- **IDENTIFICACION NORNAS DE CONDUCTA.**
- **ADAPTACION AL ENTORNO SOCIAL**
- **DENTIFICACION COLOR AZUL**

ACTIVIDAD 1y 2

- **Identifica las acciones incorrectas y las correctas**

aprendizaje aprendizaje requiere
adquirido iniciado refuerzos

- **Relaciona las imágenes con su experiencia**

aprendizaje aprendizaje requiere
adquirido iniciado refuerzos

ACTIVIDAD 2 y 4

- **Identifica el color azul**

aprendizaje aprendizaje requiere
adquirido iniciado refuerzos

- **Observa las láminas y escucha el relato de la Tía. Responde a las preguntas**
- **Pega una “carita triste” en el dibujo en que los niños están haciendo acciones incorrectas y una “carita feliz” a las imágenes de acciones correcta. Nuestra tu trabajo y comenta**

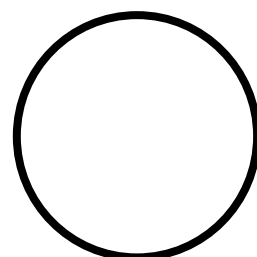
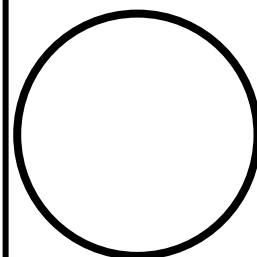

- **Observa las láminas y escucha el relato de la Tía. Responde a las preguntas. ¿Por qué no nos podemos parar arriba de la mesa?. Muestra a la Tía la imagen donde los niños están arriba de la mesa**
- **Pega una “carita triste” en el dibujo en que los niños están haciendo acciones incorrectas y una “carita feliz” a las imágenes de acciones correcta. Nuestra tu trabajo y comenta**

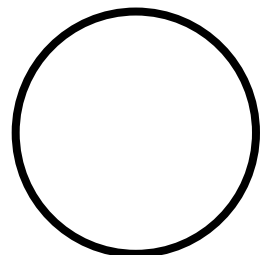
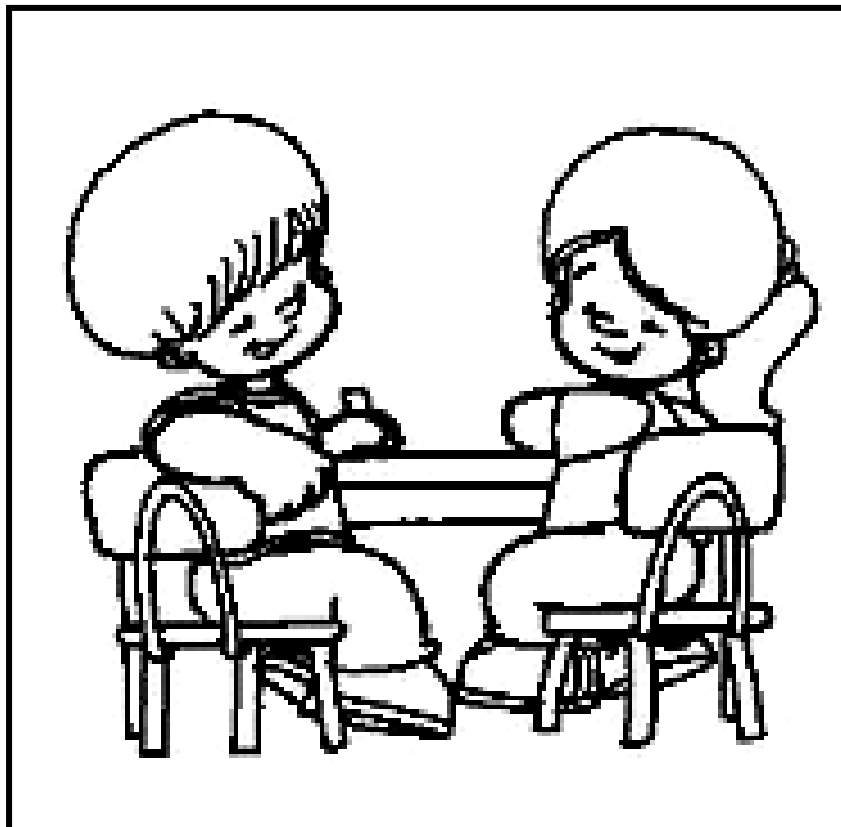
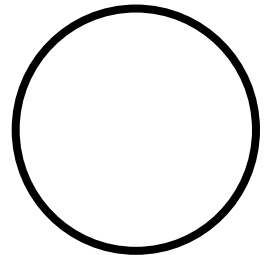
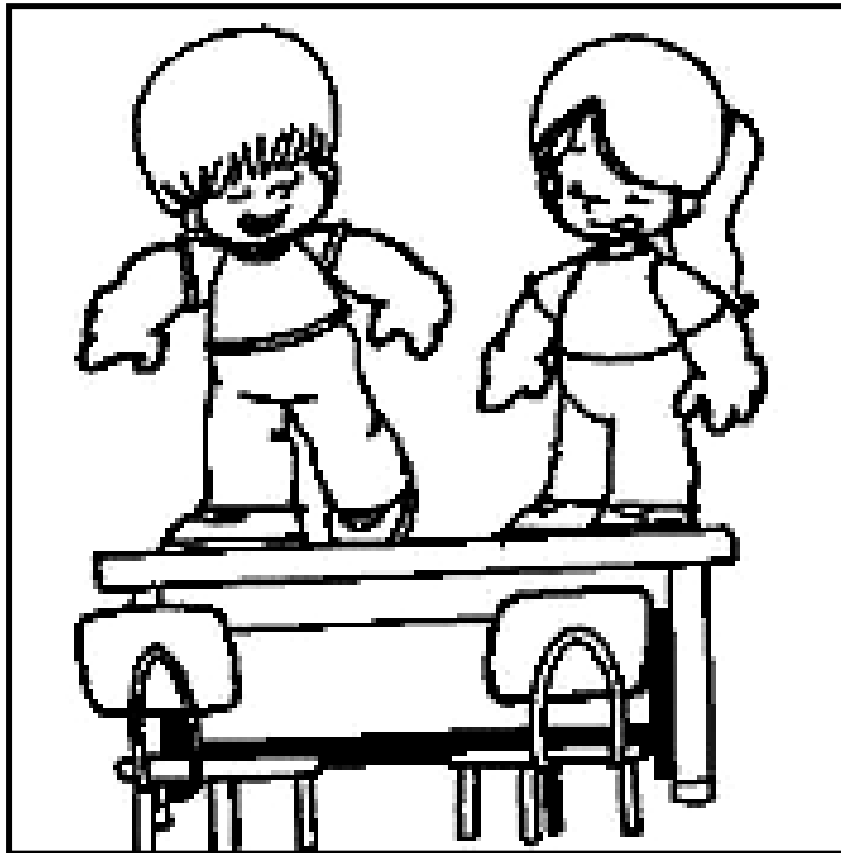

- **¿Cómo se llama tu tía? Repite su nombre**
- **Observa el color de su delantal ¿Cómo se llama ese color? Busca en tu sala otros objetos azules**
- **Pinta con tu dedito y tempera azul el delantal de la Tía y del niño**
- **Repite el nombre del color y el nombre de la Tía**

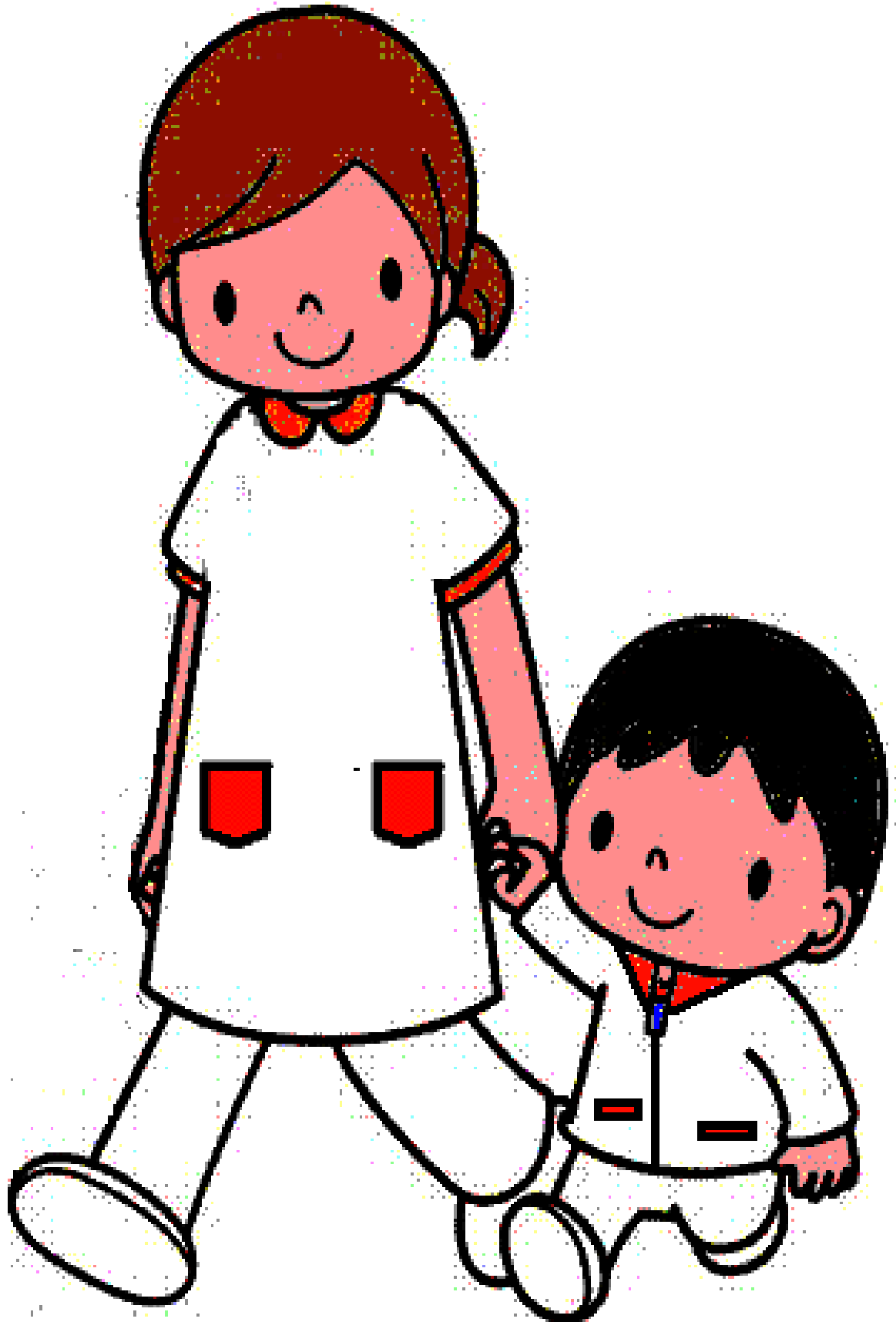

- **Observa las imágenes. Indica a la Tía cual se parece a ti. ¿Quién es el otro niño/a?. Nombra a tus compañeros**
- **Pinta con tempera y dedos o con lápiz de cera azul los delantales de los niños**
- **Repite el nombre del color**

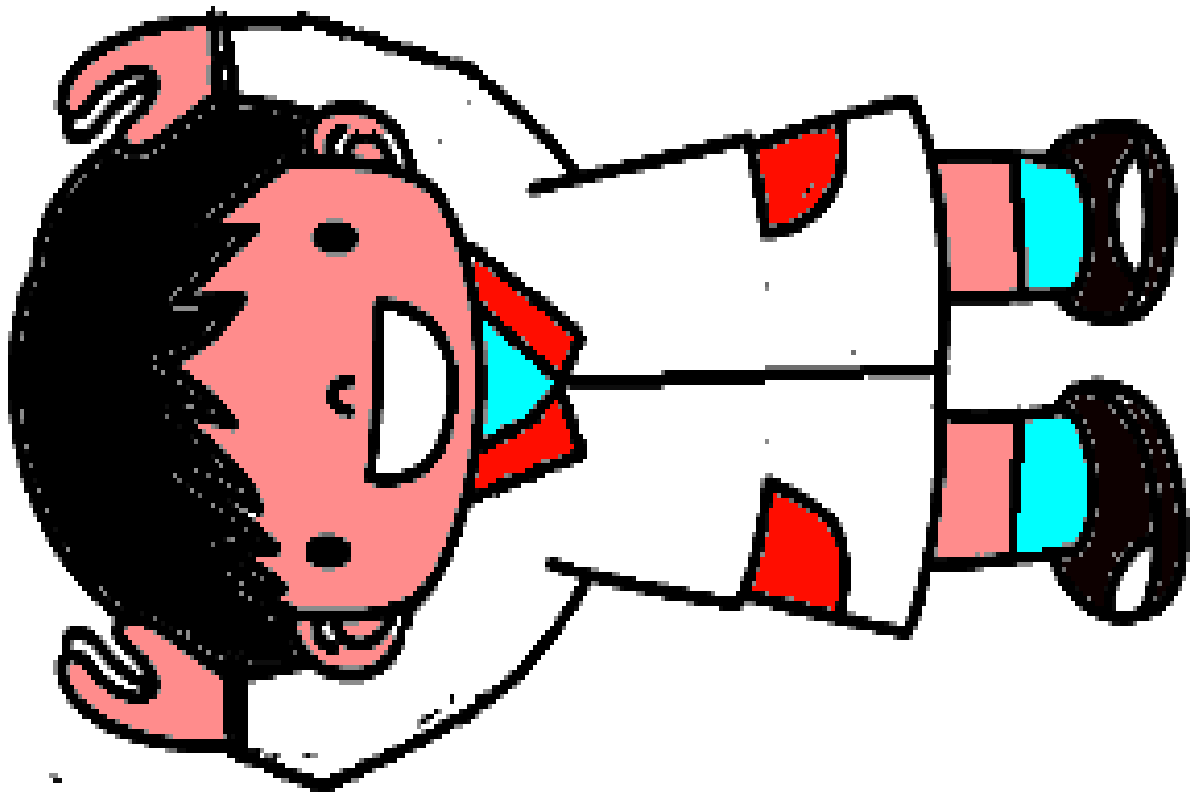
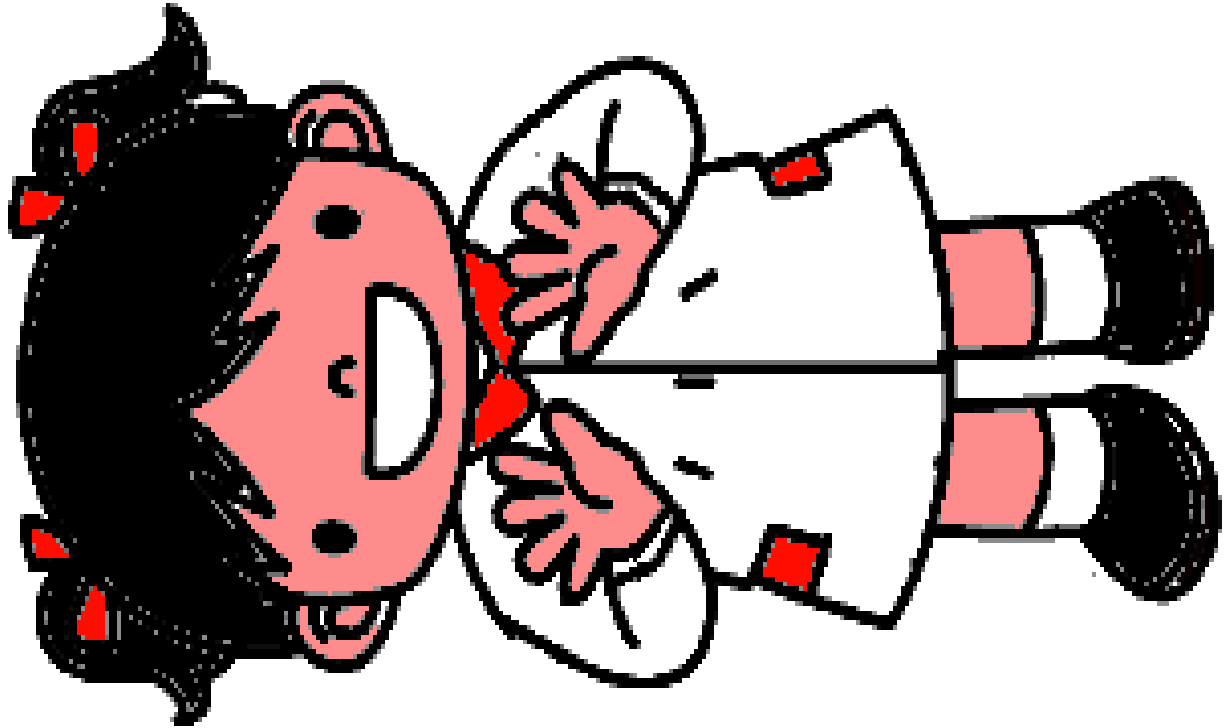

UNIDAD TEMÁTICA: EL OTOÑO

CONTENIDOS:

- LENGUAJE COMPRENSIVO Y EXPRESIVO
- NOCIÓN DE TAMAÑO: GRANDE CHICO
- IDENTIFICACION COLOR AMARILLO

ACTIVIDAD 1 , 2 y 3

- Escucha y repite gestos y palabras completas de la poesía

		
aprendizaje adquirido	aprendizaje iniciado	requiere refuerzos

- Imita los gestos y repite sólo las terminaciones de las palabras

		
aprendizaje adquirido	aprendizaje iniciado	requiere refuerzos

- Identifica en representación gráfica : grande- pequeño

		
aprendizaje adquirido	aprendizaje iniciado	requiere refuerzos

- **Observa las láminas del otoño y escucha la poesía**
- **Repite la poesía e imita los gestos de la tía**
- **Identifica en los objetos que muestra la Tía, el que es grande y el que es pequeño**
- **Identifica tamaños en tu hoja y rellena la hoja grande, pinta de amarillo las pequeñas.**

**HOJITAS DEL ARBOL,
QUE SECAS ESTAN! (brazos levantados,
moviendo las manos)
EL VIENTO DE OTOÑO (soplar hinchando
las mejillas)
LAS HACE BAILAR (mover todo el cuerpo y
girar)**



- Escucha y repite la poesía
- Muestra con tu dedo la hoja más pequeña que veas.
- Con tu dedo con tempera dibuja el recorrido que hicieron las hojas desde la rama hasta el suelo.
- Pinta las hojas según indicaciones de la Tía

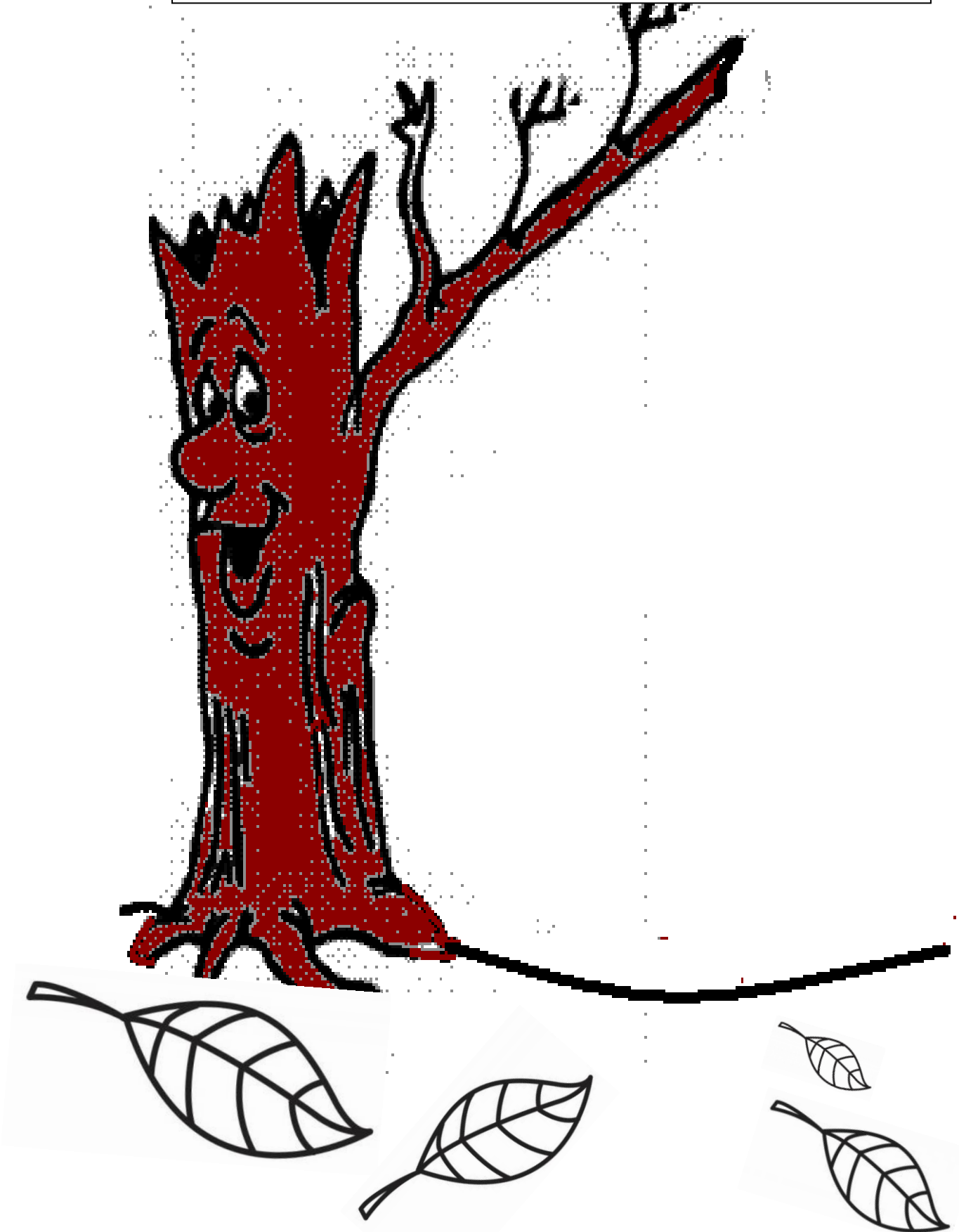

- **Repite la poesía**
- **Identifica e indica con tu dedo las hojas grandes**
- **¿De qué color son? Nombra el color**
- **Une con tu lápiz o con plumón las hojas que tienen el mismo tamaño**

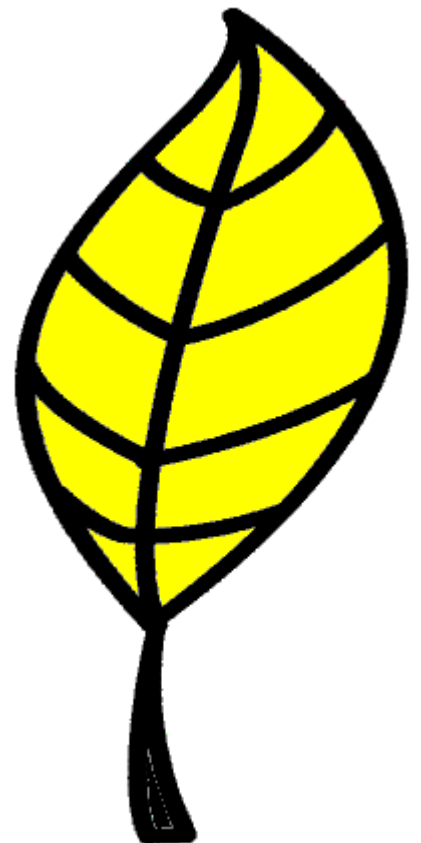
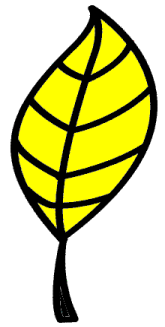

**UNIDAD TEMATICA:
"PASCUA DE RESURRECCIÓN**

CONTENIDOS::



- **LENGUAJE COMPRESIVO Y EXPRESIVO**
- **NOCIÓN DE TAMAÑO: GRANDE PEQUEÑO**
- **REFUERSO IDENTIFICACIÓN COLOR AZUL, AMARILLO.**
- **MOTRICIDAD FINA Y COORDINACIÓN ÓCULO-MANUAL**

ACTIVIDAD 1 y 3

- **Reconoce color azul**

		
aprendizaje adquirido	aprendizaje iniciado	requiere refuerzos

- **Identifica color amarillo**

		
aprendizaje adquirido	aprendizaje iniciado	requiere refuerzos

ACTIVIDAD 2

- **Mantiene una postura corporal adecuada para realizar actividades gráficas (sentado, con los brazos apoyados en la mesa)**

		
aprendizaje adquirido	aprendizaje iniciado	requiere refuerzos

- **Escucha la historia del conejito de pascua. Contesta observando las láminas del relato**
- **Identifica y nombra los colores del papel, corta tiras con tus manos. Rellena el huevo**
- **Canta con la Tía la canción del conejito**

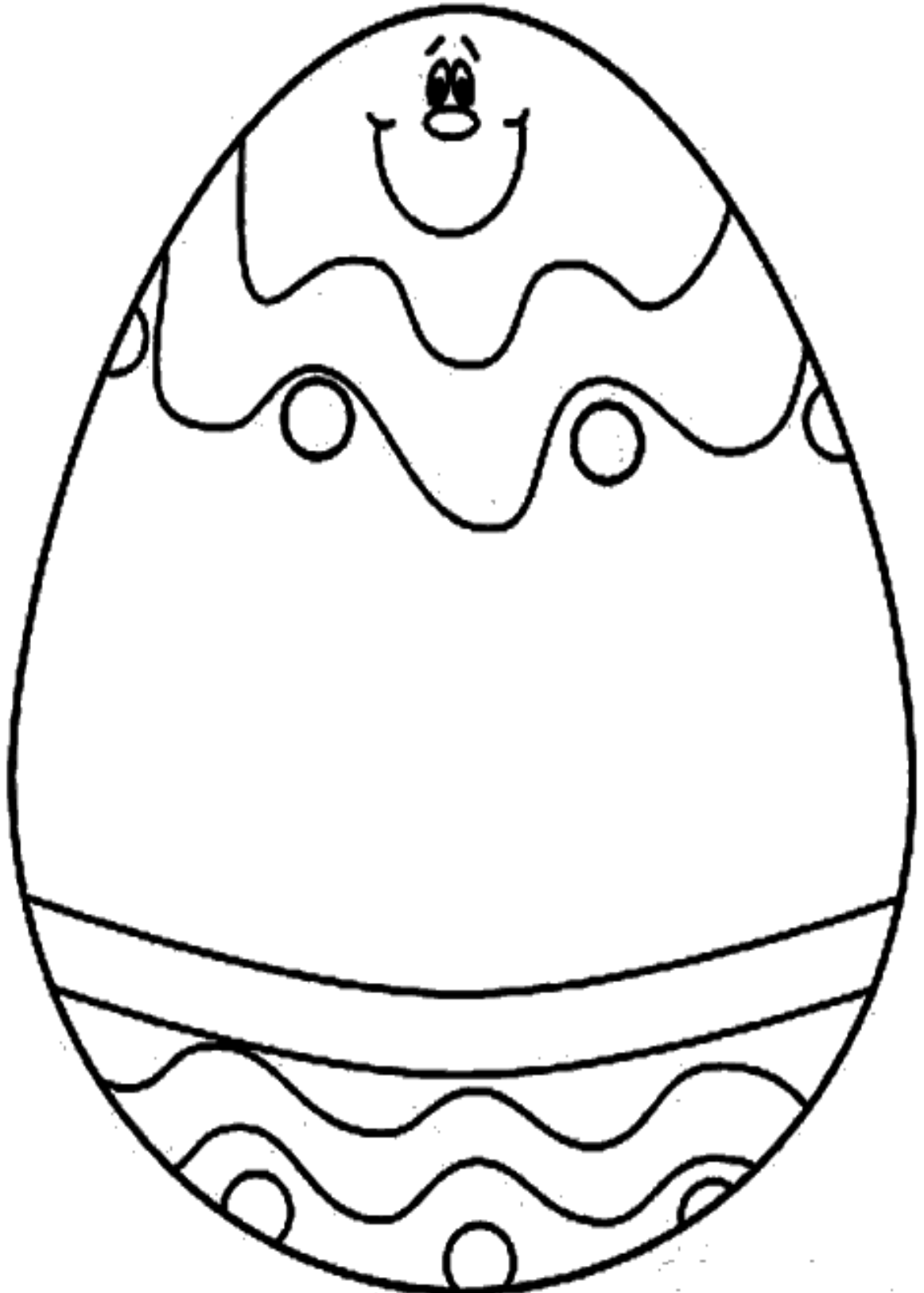

Con tu dedo recorre el camino del conejito. Ahora hazlo con tu pincel o con lapices de cera

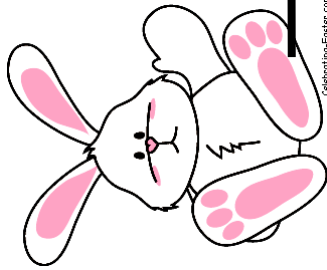

Celebrating-Easter.com

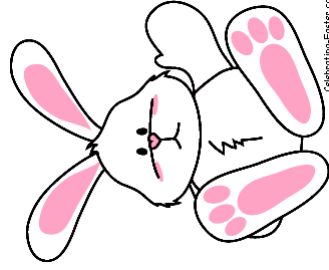

Celebrating-Easter.com



- **Identifica y señala el huevo grande, píntalo de color azul**
- **Identifica y señala los huevos pequeños, píntalos de color amarillo**
- **Canta la canción del “conejito”**

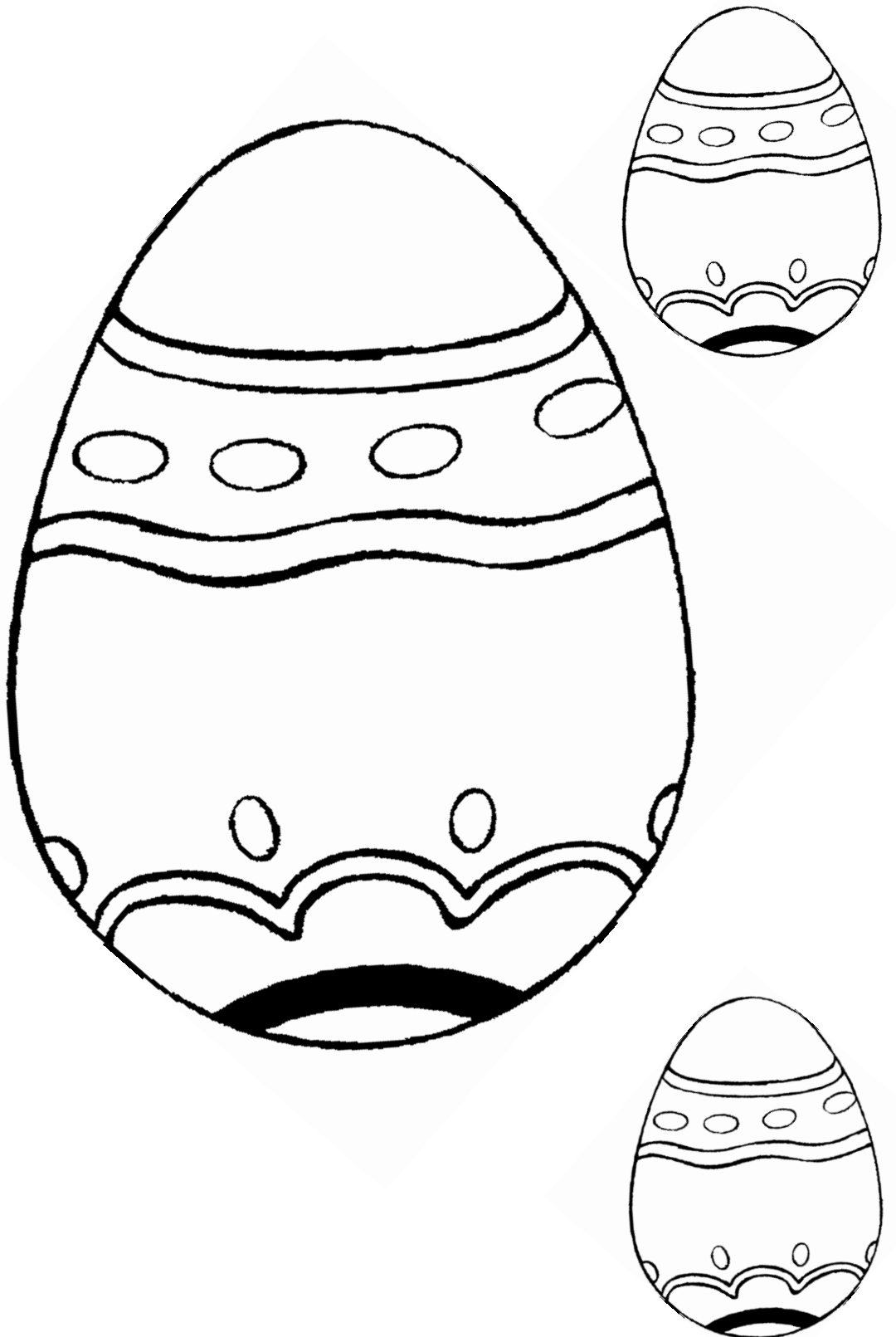

**UNIDAD TEMATICA:
"ASI SOY YO!"**

CONTENIDOS::

- **LENGUAJE COMPRENSIVO Y EXPRESIVO**
 - **ESQUEMA CORPORAL**
 - **IDENTIFICACION DE GENERO**

ACTIVIDAD 1

- **Se reconoce a sí mismo como una niña o niño**

aprendizaje aprendizaje requiere
adquirido iniciado refuerzos

- **Identifica en su cuerpo las extremidades y otras partes gruesas**

aprendizaje aprendizaje requiere
adquirido iniciado refuerzos

- **Identifica en su cara ; ojos, nariz, boca y orejas**

aprendizaje aprendizaje requiere
adquirido iniciado refuerzos

- **Identifica en representacion grafica partes del cuerpo y cara**

aprendizaje aprendizaje requiere
adquirido iniciado refuerzos

- **Es capaz de nombrar alguna parte de su cuerpo**

aprendizaje aprendizaje requiere
adquirido iniciado refuerzos

ACTIVIDAD 2

- **Mantiene una postura corporal adecuada para realizar actividades graficas (sentado, con los brazos apoyados en la mesa)**

aprendizaje aprendizaje requiere
adquirido iniciado refuerzos

- **Toma el lapiz o el pincel con prensión pinzas**

aprendizaje aprendizaje requiere
adquirido iniciado refuerzos

- **Señala en tu cuerpo las partes que te indica la Tía**
- **Elige la figura que te represente (niño/niña).**
- **Arma y pega el rompecabezas**
- **Imita los movimientos de la tía.**

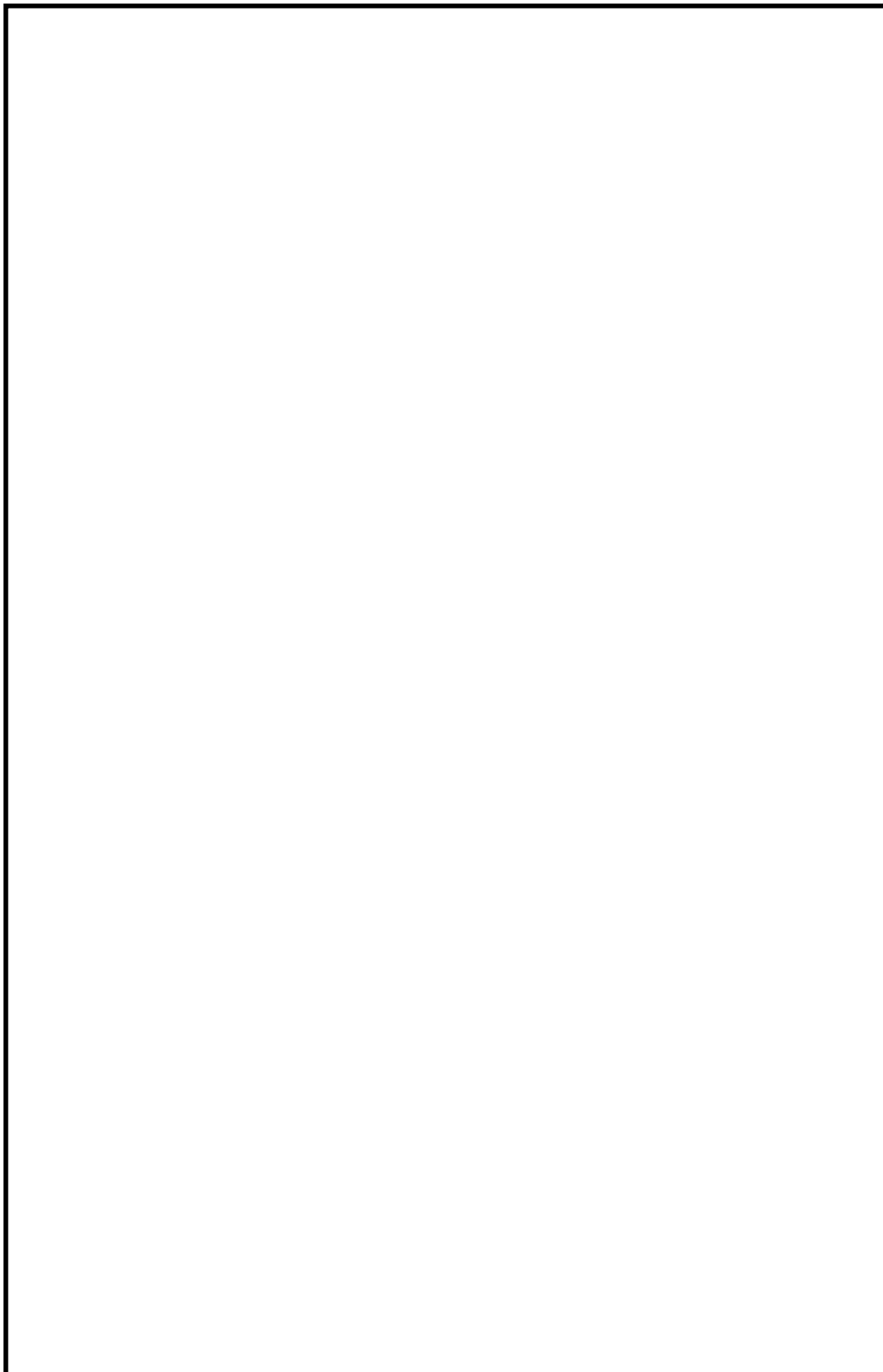

- Escucha y repite el verso, imitando los movimientos de la Tía
- Mírate en el espejo e imita los movimientos; inflar mejillas, arrugar nariz, abrir y cerrar la boca, etc.
- Ubica y pega ojos y boca, Pinta las mejillas

Abro y cierro mis ojitos
y mi lengua hago bailar
info bien mis mejillas
y ahora ¡voy a soplar!

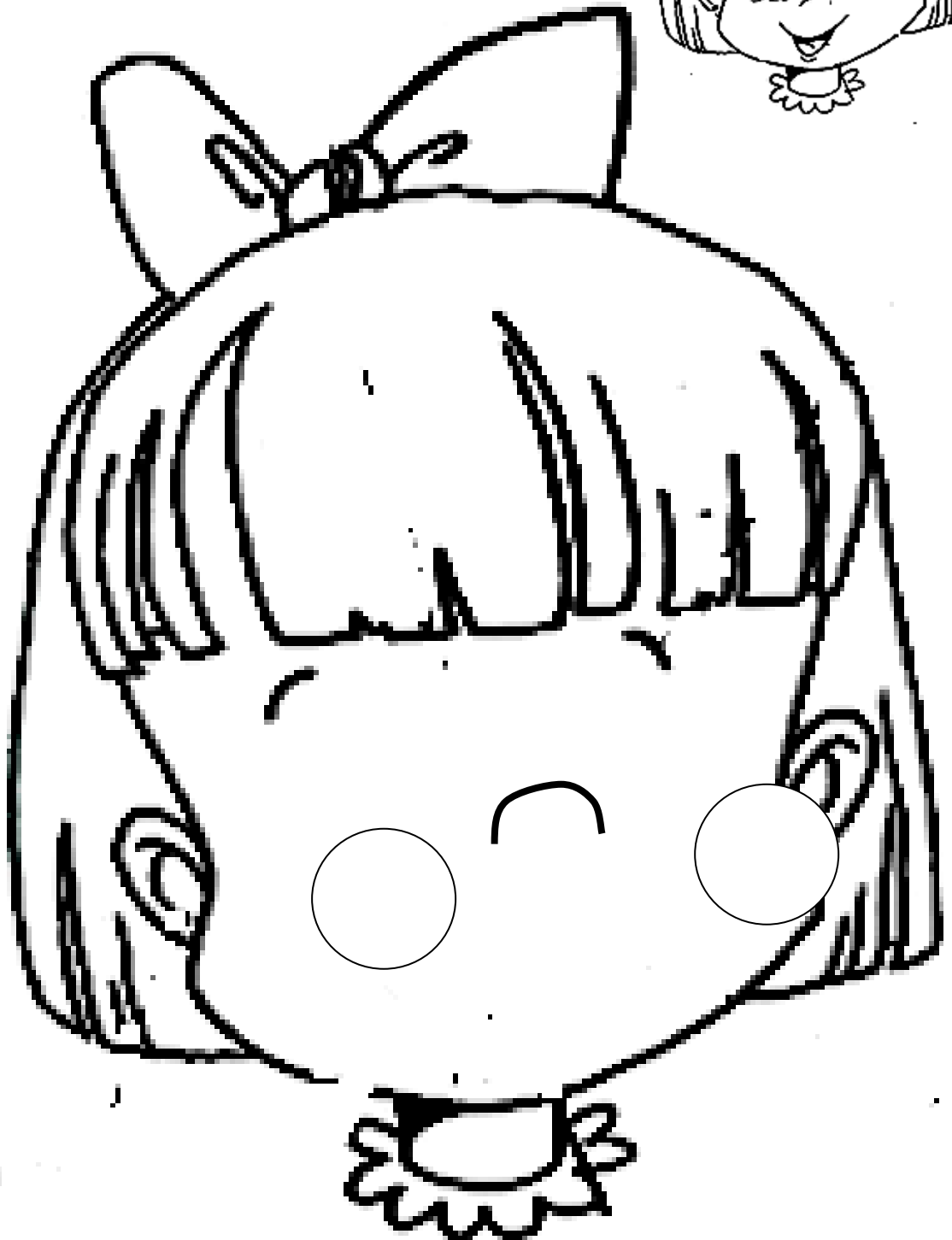
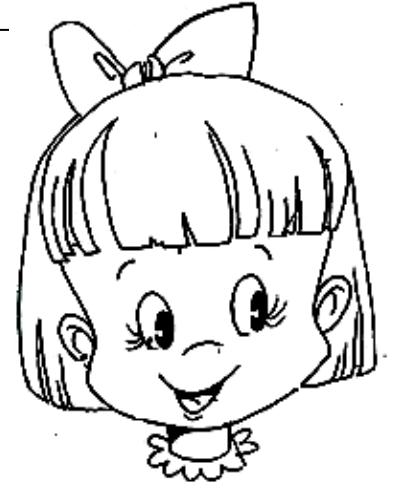

- **Nómbra las prendas de vestir. Identifica los colores**
- **¿En qué parte del cuerpo usamos estas prendas?**
- **Une con un lápiz o plumón la ropa y la parte del cuerpo donde se usa.**
- **Juega a ponerte ropa y disfrazarte**



**UNIDAD TEMATICA:
"CUIDO MI CUERPO"**

CONTENIDOS::

- **LENGUAJE COMPRENSIVO Y EXPRESIVO**
 - **FORMACION DE HABITOS**
 - **RELACION LOGICA**
 - **GRAFOMOTRICIDAD**

**ACTIVIDAD 1
AMBITO COMUNICACION
NUCLEO LENGUAJE VERBAL**

- **Escucha y repite la poesía con pronunciación y entonación similar a la oída**

<input type="radio"/>	<input type="radio"/>	<input type="radio"/>
aprendizaje adquirido	aprendizaje iniciado	requiere refuerzos

- **Repite solo el final de las palabras, pero imita entonación**

<input type="radio"/>	<input type="radio"/>	<input type="radio"/>
aprendizaje adquirido	aprendizaje iniciado	requiere refuerzos

ACTIVIDAD 2

- **Identifica color amarillo y rojo**

<input type="radio"/>	<input type="radio"/>	<input type="radio"/>
aprendizaje adquirido	aprendizaje iniciado	requiere refuerzos

ACTIVIDAD 3

- **Relaciona actividad y elemento**

<input type="radio"/>	<input type="radio"/>	<input type="radio"/>
aprendizaje adquirido	aprendizaje iniciado	requiere refuerzos

- **Anticipa la acción que debe realizar al terminar otra**

<input type="radio"/>	<input type="radio"/>	<input type="radio"/>
aprendizaje adquirido	aprendizaje iniciado	requiere refuerzos

ACTIVIDAD 4

- **Utiliza sólo un dedito para realizar sus actividades de grafomotricidad**

<input type="radio"/>	<input type="radio"/>	<input type="radio"/>
aprendizaje adquirido	aprendizaje iniciado	requiere refuerzos

- **¿Este niño está limpio o sucio?... ¿qué debe hacer?**
- **Con tu dedito con tempera haz un camino para que el niño llegue al lavamanos**
- **Escucha y repite la poesía.**



Mi cara y mis manos
brillantes quedarán
con agua y jabón
las voy a lavar



- **Es importante comer frutas para crecer sano y fuerte. Repite el nombre de las frutas que te muestra la Tía**
- **Con esponja y tempera pinta el plátano amarillo y la manzana de color rojo**
- **Lávate las manos y repite la poesía**
- **Junto a tus compañeros degusta diferentes frutas**

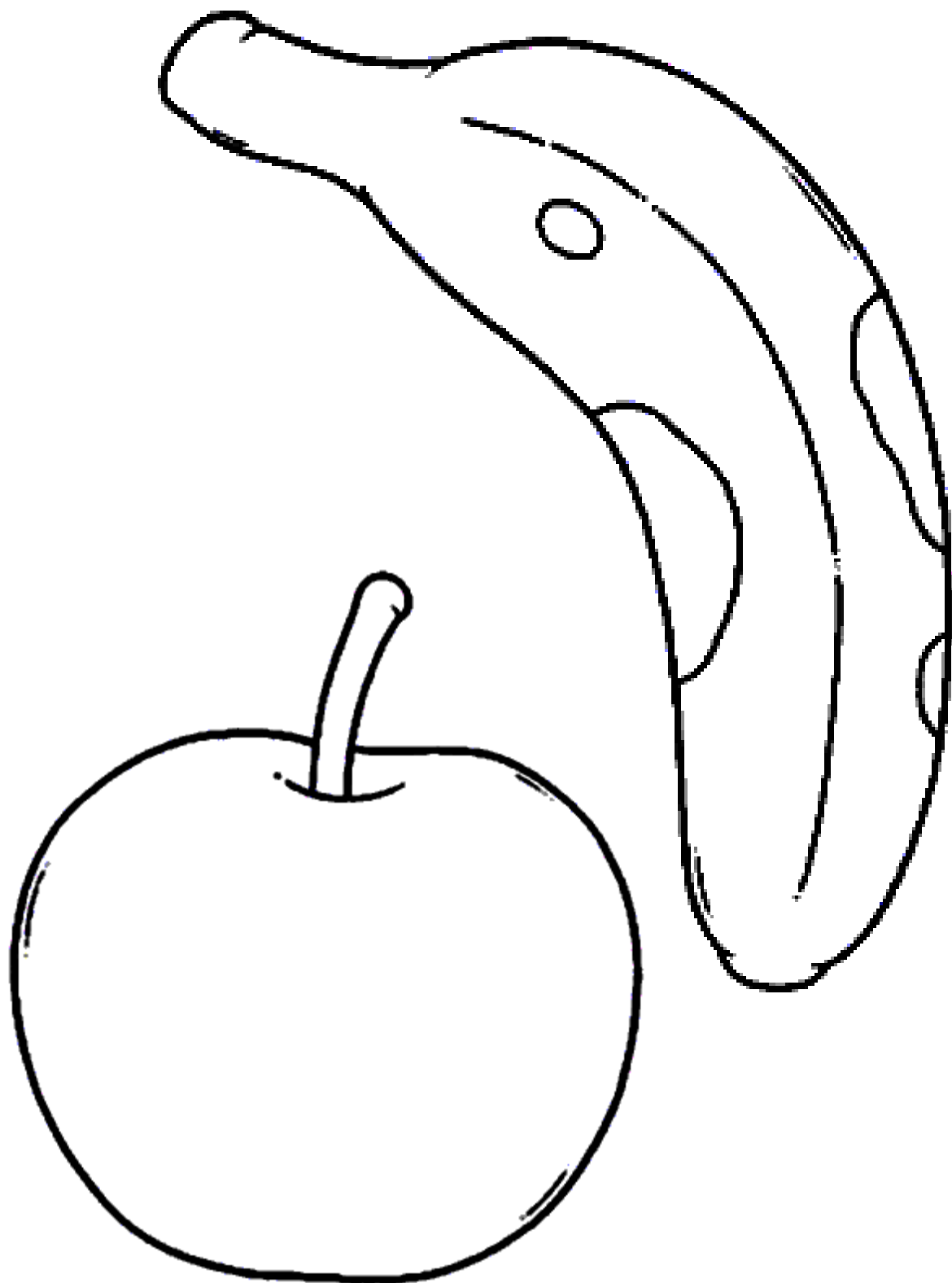

- **María es una niña grande y va solita al baño. ¿Qué tiene que hacer antes de subirse su ropa?**
- **Mira el dibujo e identifica lo que necesita María cuando se levante del baño. Une con una línea el elemento que necesita y la niña**

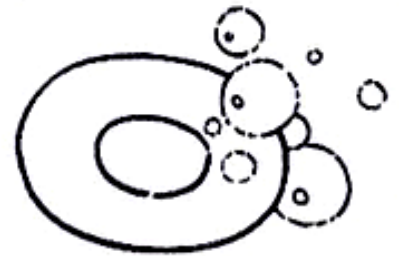
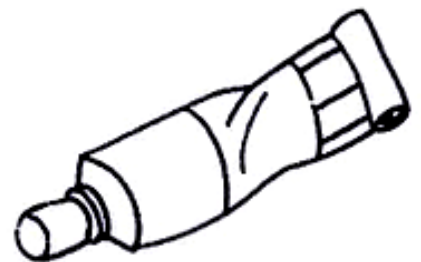
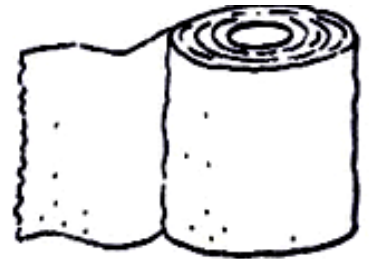

- **¿Qué debe hacer María después de ir al baño?. Indica con tu dedo la imagen**
- **Con tu lápiz rojo y con la ayuda de la tía, haz una "X" en la imagen incorrecta**

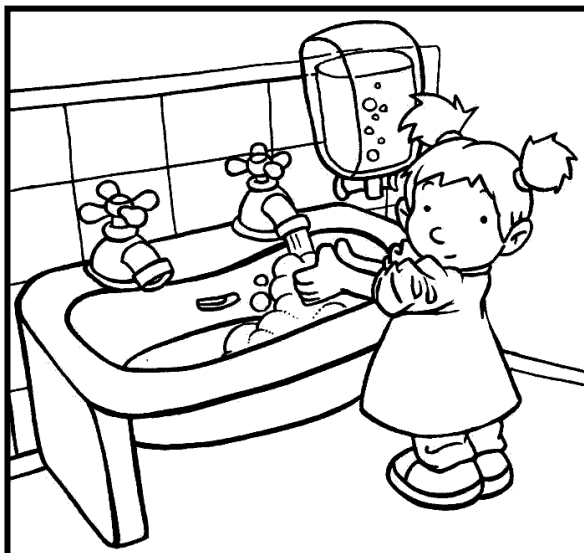



- **¿Qué debemos hacer después de comer?. Comenta y muestra tus dientes**
- **Marca con tu dedo con t mpera el camino que hace el cepillo para llegar a la pasa**
- **Mu strale a la T a como te cepillas los dientes.**

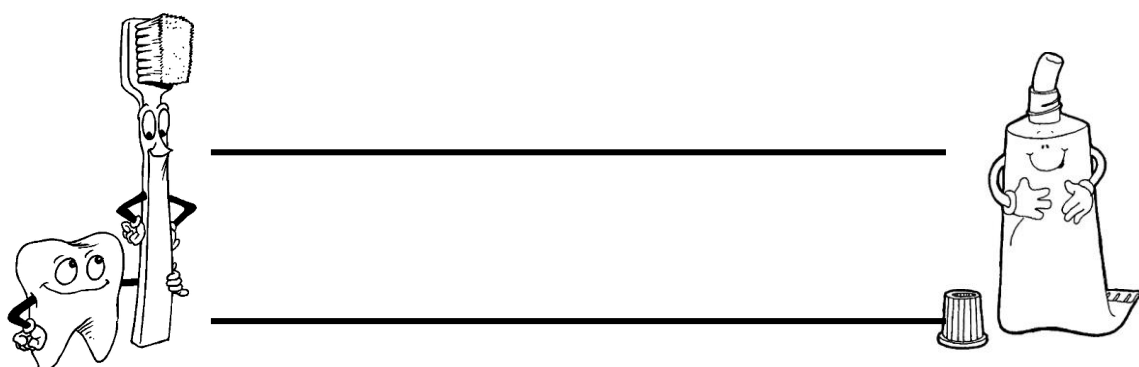
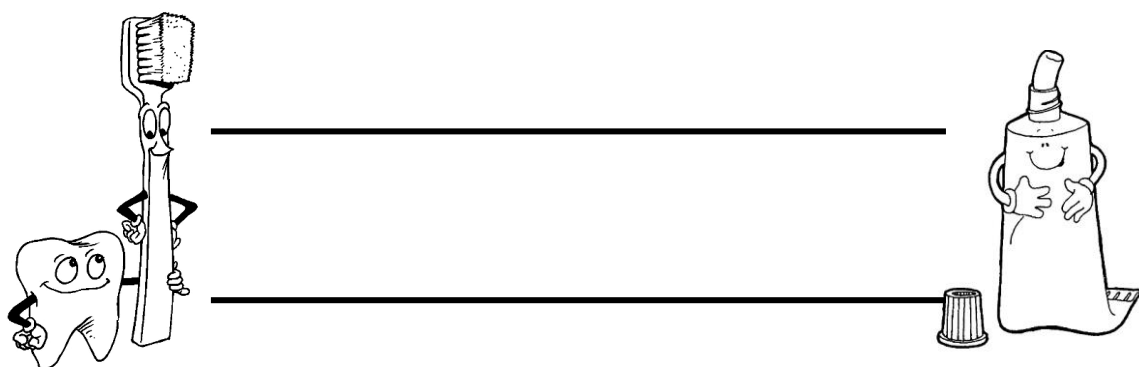
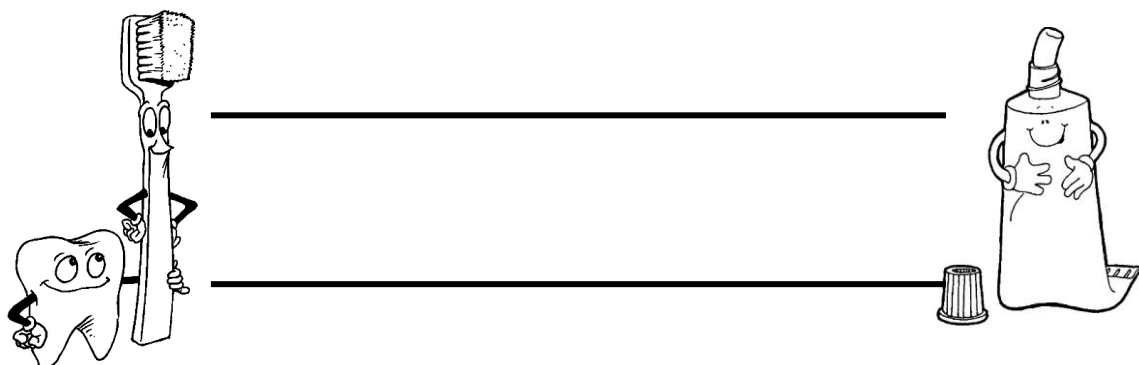

**UNIDAD TEMATICA:
"MI AMIGO EL CARABINERO"**

CONTENIDOS::

- **LENGUAJE COMPRENSIVO Y EXPRESIVO**
 - **EDUCACION VIAL**
- **IDENTIFICACION COLORES ROJO Y VERDE**

ACTIVIDAD 1 y 2

- **Identifica color verde y rojo**

		
aprendizaje adquirido	aprendizaje iniciado	requiere refuerzos

ACTIVIDAD 3

- **Coordina sus ojos y manos para realizar encaje**

		
aprendizaje adquirido	aprendizaje iniciado	requiere refuerzos

- Escucha el relato de la Tía y contesta las preguntas
- Observa las láminas y repite el nombre del color del uniforme del Carabinero
- Con tu dedo con t mpera verde puntea el uniforme del carabinero



- Escucha el relato de la Tía y repite el nombre del signo
- Identifica y nombre el color rojo, verde y amarillo
- Pinta o rellena el disco pare



- **Para qué sirve el semáforo, Juega con la tía a respetar las luces del semáforo**
- **Encaja o pinta las luces del semáforo. Nombra los tres colores**

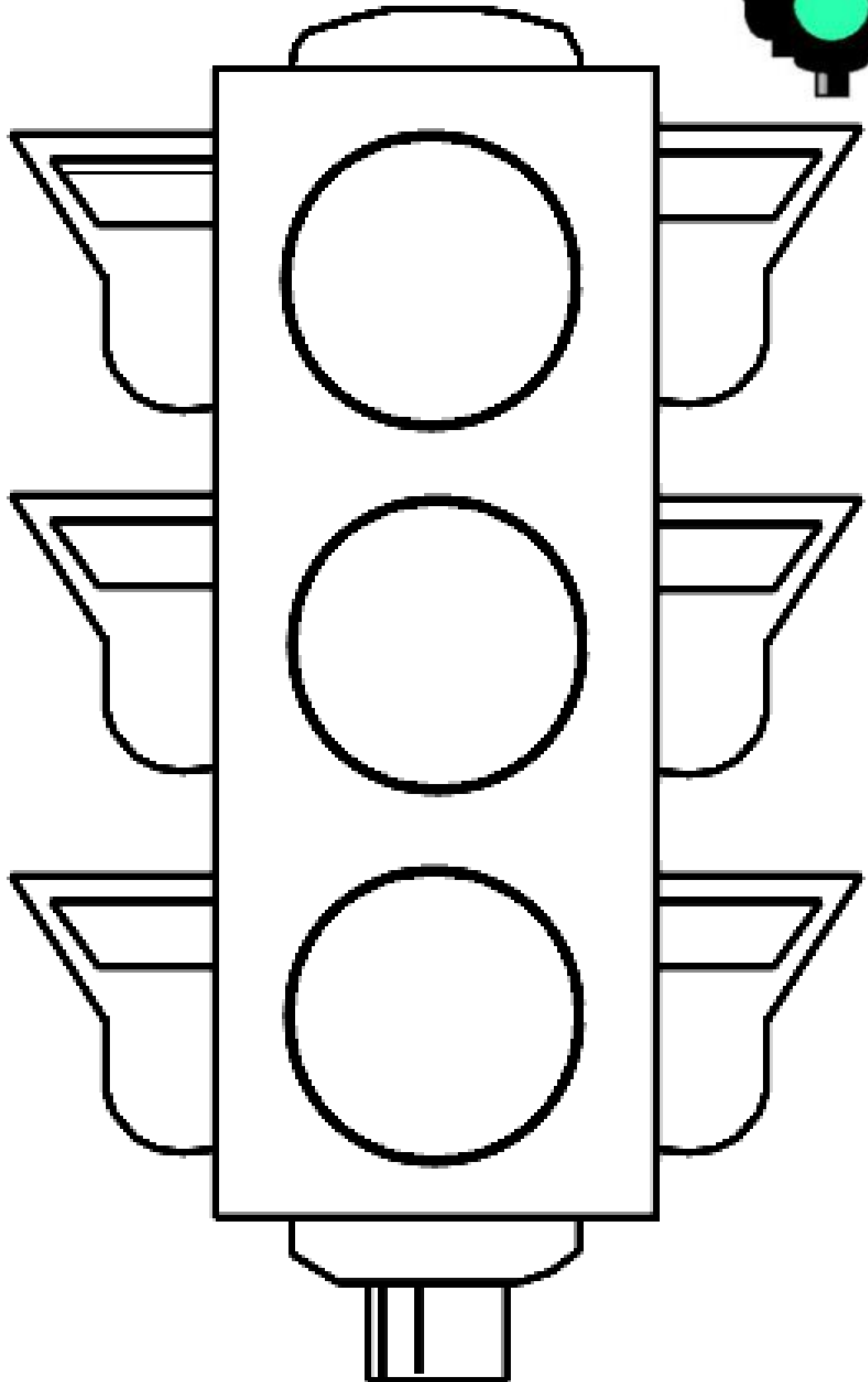
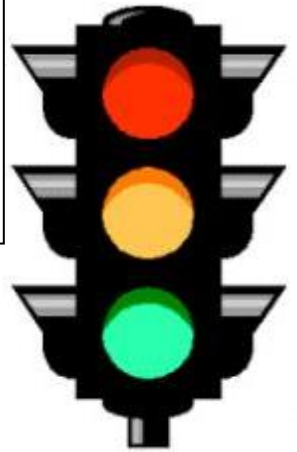

**UNIDAD TEMATICA:
"MI FAMILIA"**

CÓNTENIDO::

- **LENGUAJE COMPRESIVO Y EXPRESIVO**
 - **SECUENCIA TEMPORAL**
 - **RELACIÓN LÓGICA**
- **UBICACIÓN ESPACIAL; DENTRO – FUERA**
- **REFUERZO IDENTIFICACIÓN DE COLORES**
 - **GRAFOMOTRICIDAD**

ACTIVIDAD 1

- **Busca imágenes y representa a su familia**



aprendizaje
adquirido



aprendizaje
iniciado



requiere
refuerzos

- **Entrega detalles de su dibujo, nombrando a los miembros de su familia**



aprendizaje
adquirido



aprendizaje
iniciado



requiere
refuerzos

ACTIVIDAD 2

- **Identifica en representaciongrafica ubicación espacial:arriba**



aprendizaje
adquirido



aprendizaje
iniciado



requiere
refuerzos

ACTIVIDAD 3 , 4y 6

- **Relaciona elementos asociados a la etapa etaria**



aprendizaje
adquirido



aprendizaje
iniciado



requiere
refuerzos

- **Identifica en representacion grafica : adentro afuera**



aprendizaje
adquirido



aprendizaje
iniciado



requiere
refuerzos

ACTIVIDAD 5

- **Contesta las preguntas utilizando palabras frases**



aprendizaje
adquirido



aprendizaje
iniciado



requiere
refuerzos

- **Utiliza gestos y finales de palabras, pero da a conocer sus respuestas**



aprendizaje
adquirido



aprendizaje
iniciado



requiere
refuerzos

ACTIVIDAD 7

- **Identificasu etapa de crecimiento**



aprendizaje
adquirido



aprendizaje
iniciado



requiere
refuerzos

- **Busca en revistas y diarios imágenes de familias. Pégalas dentro de la casa**
- **Cuenta a la Tía quienes son las personas que pegaste**

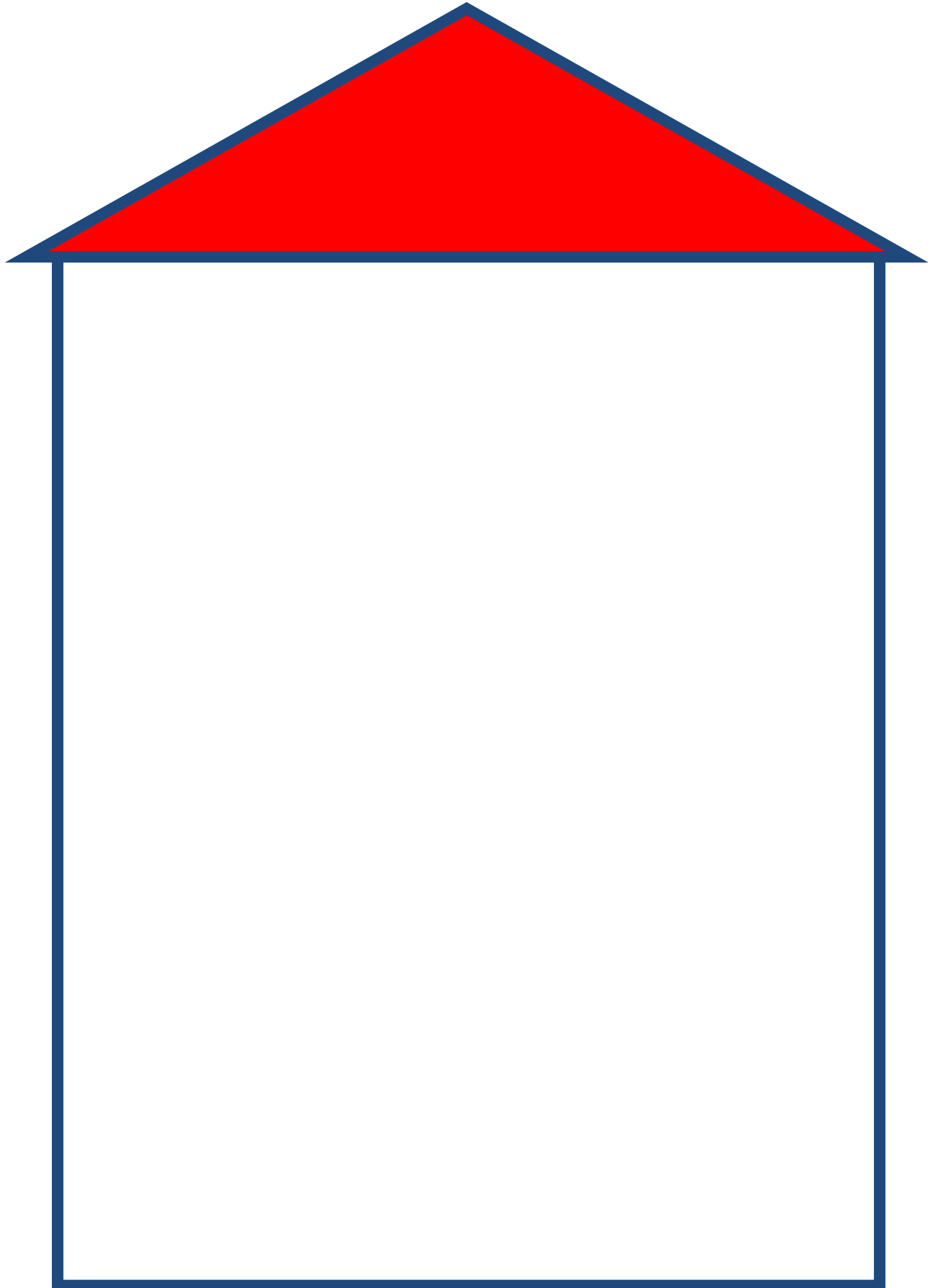

- Escucha el siguiente relato.
- “Mamá llevo a su hija María y a su prima Juana a jugar al parque. Las tres pasaron una tarde muy entretenida”
- ¿Dónde vas tú con tu mamá? ¿tienes primos y primas? ¿Cómo se llaman?
- Observa la imagen y pinta sólo la niña que quedo en la parte de arriba del juego.

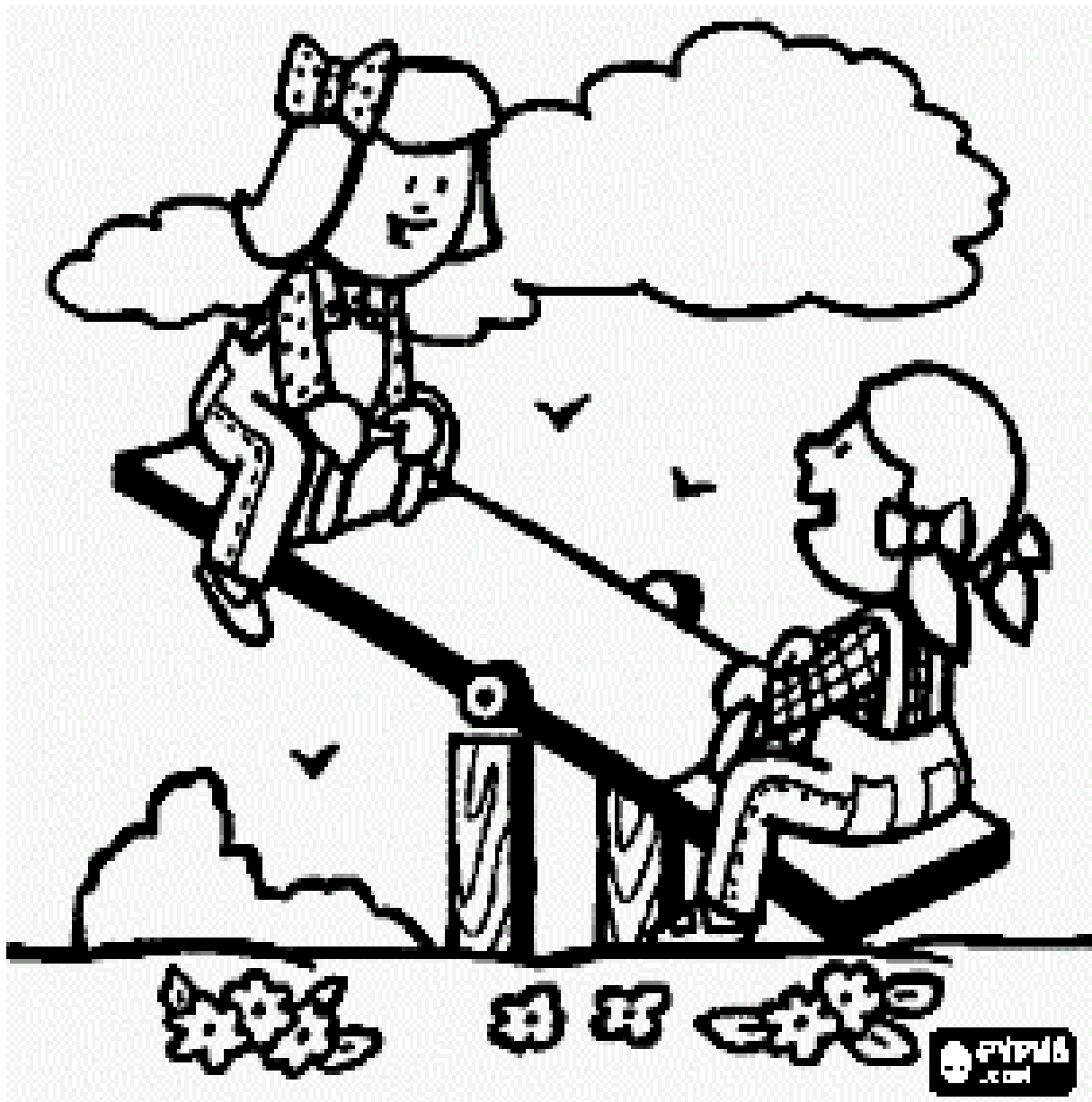
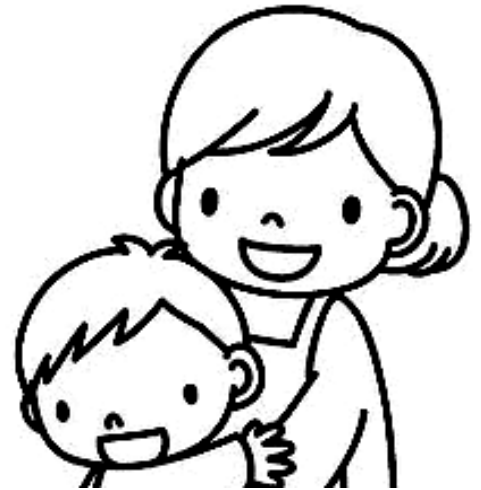

- **Identifica, nombra o señala los objetos que usan los niños y niñas grandes como tú.**
- **Identifica, nombra o señala los objetos que usan los bebés**
- **Pinta de color rojo o encierra lo que usan los niños y niñas como tú. Utiliza color azul para los objetos que usan los bebés.**

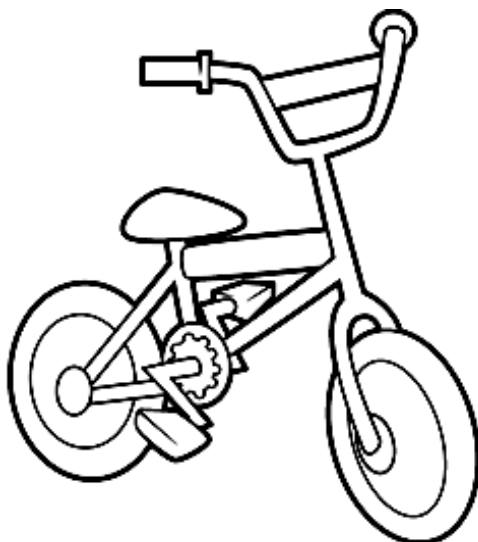
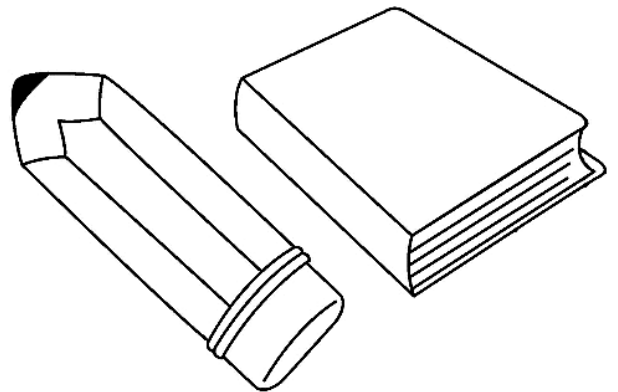
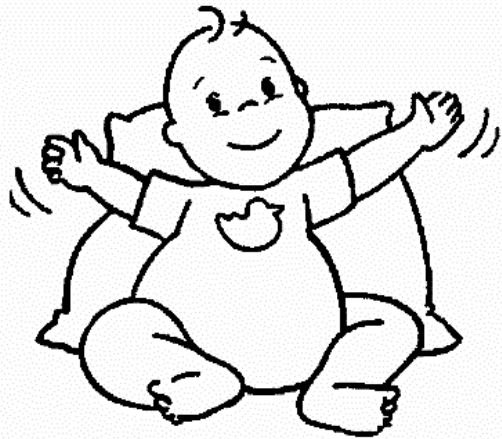

- **Observa la lámina y comenta. ¿Qué está haciendo el bebé? ¿qué hacías tú cuando eras bebé?. ¿Qué haces ahora que estas grande?**
- **Indica con tu dedo el niño que está dentro del corral.**
- **Indica y pinta al niño que está fuera del corral**

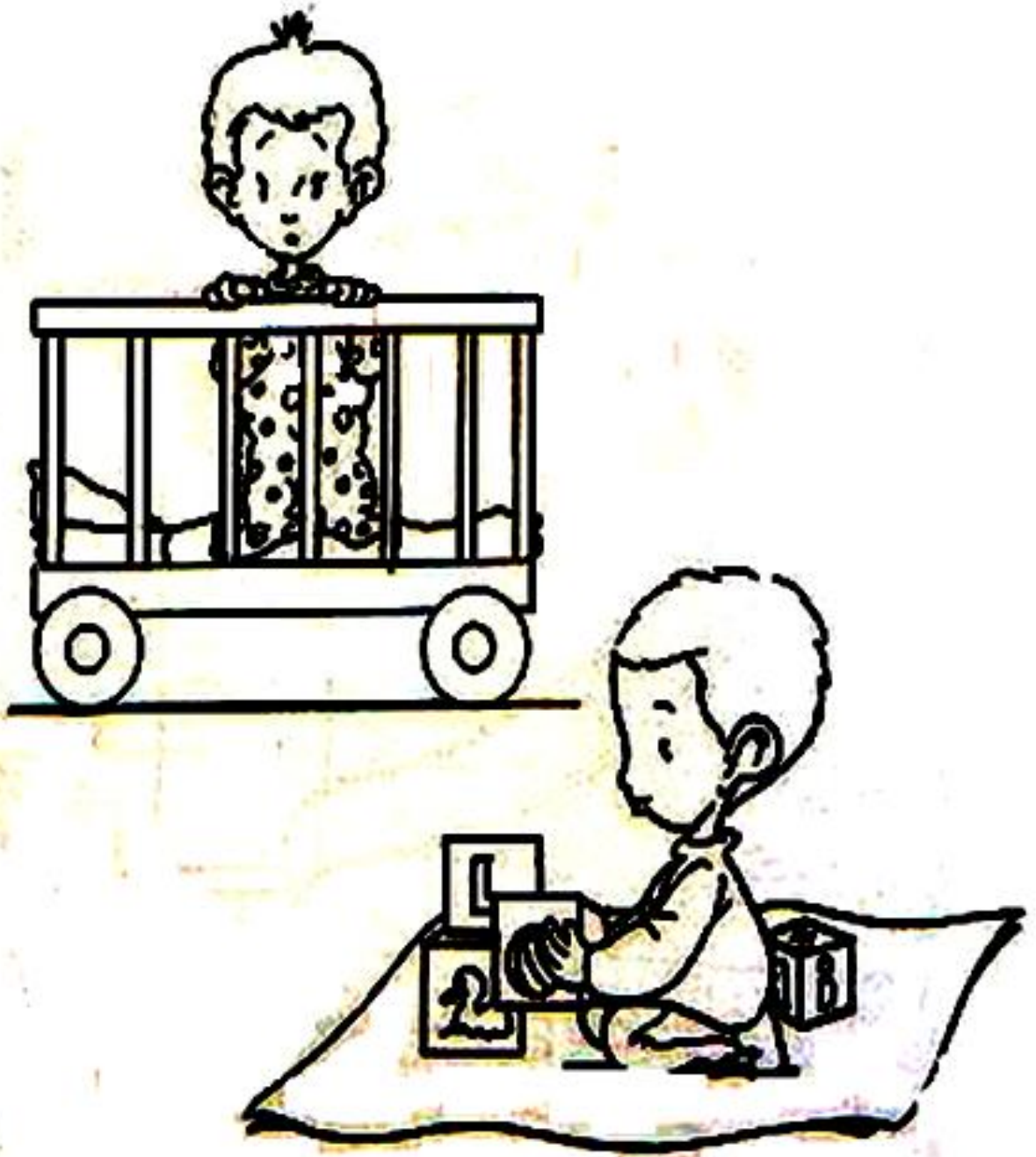

- **Escucha el relato. “Anita salió a pasear con su tío Juan. Ella llevó su muñeca preferida. Anita y el tío Juan caminaron hasta la plaza, porque querían subirse a los carritos”**
- **¿Tú has ido a la plaza? ¿Con quién? ¿Qué te gusta hacer cuando sales de paseo?**
- **Ordena y arma el rompecabezas de Anita y su tío**

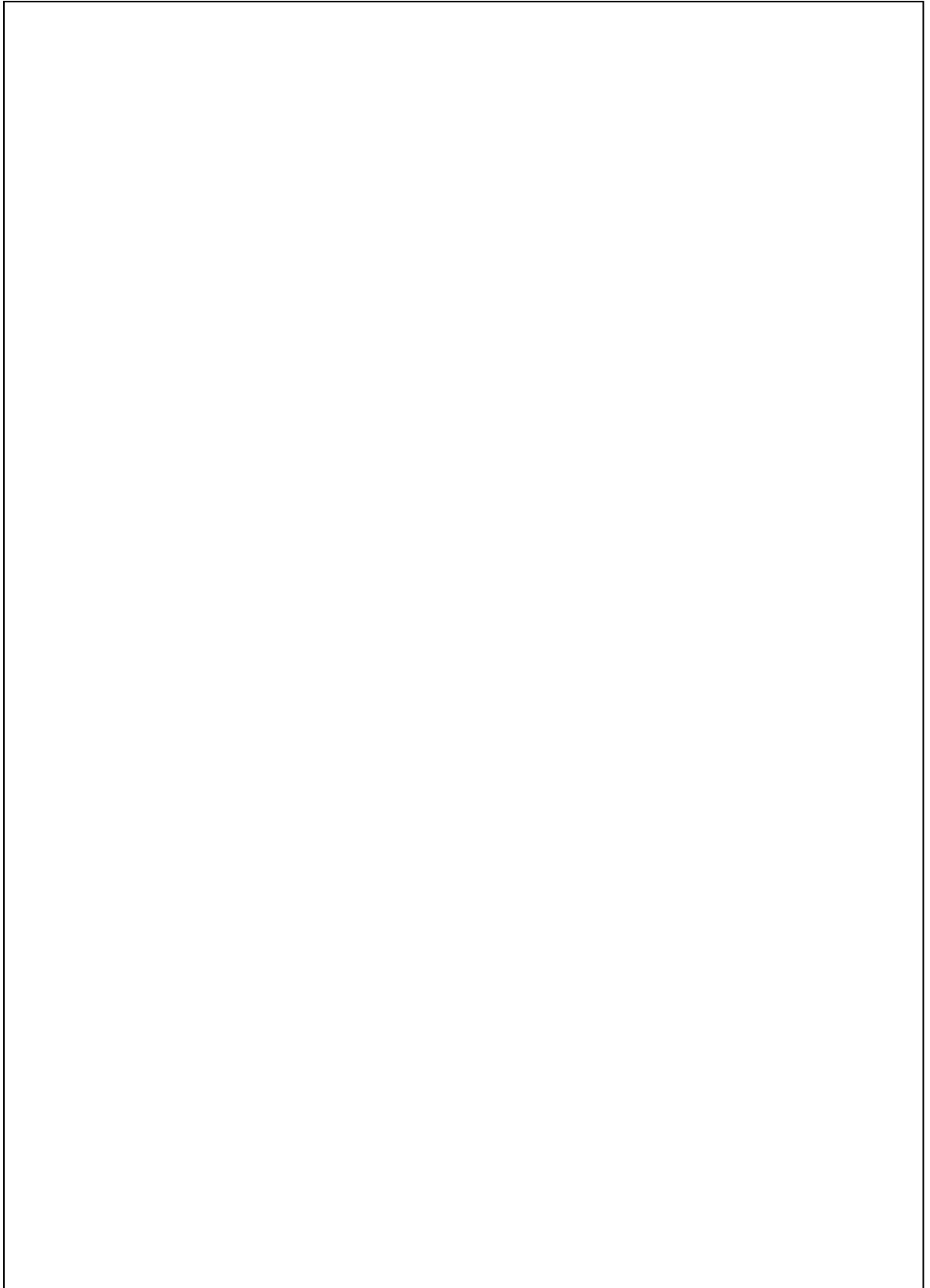

La mamá mandó a sus hijos a guardar los juguetes dentro del armario;

- **Nombra o señala el juguete que está dentro del armario**
- **Nombra o señala el juguete que está afuera. Píntalo con tus lápices de cera o con témpera**

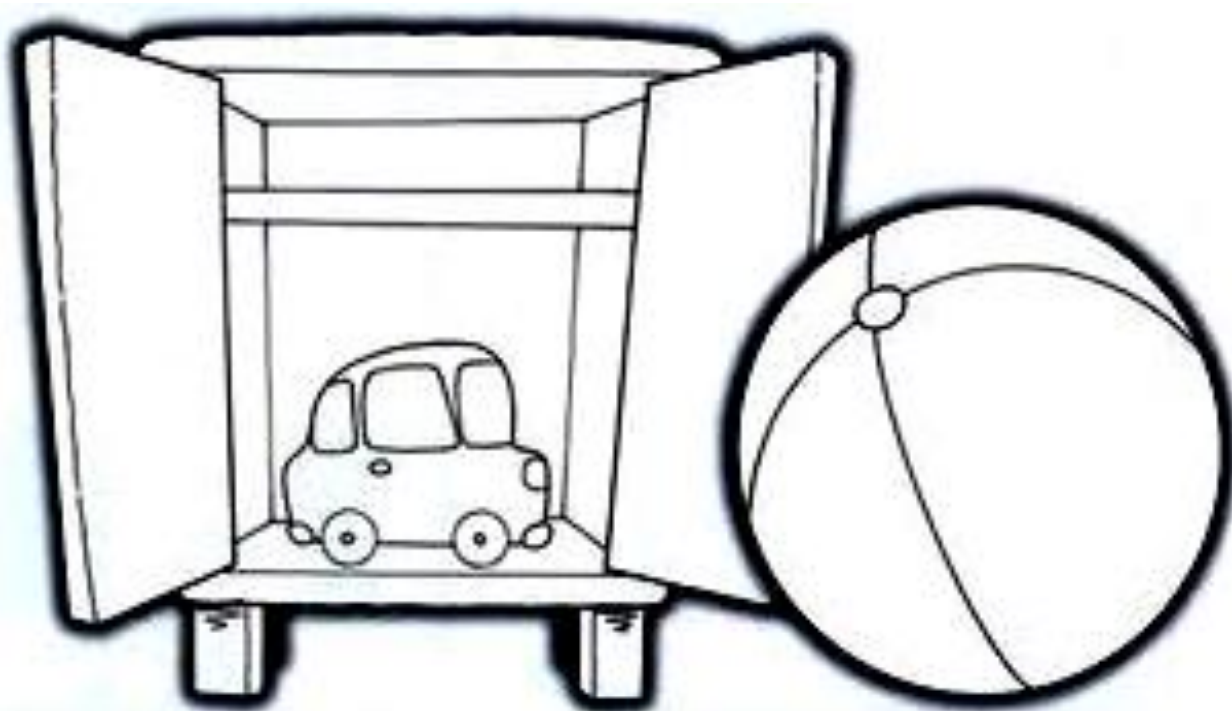

- **Observa las láminas que muestra la tía y responde, ¿Dónde estabas tú antes de nacer? Pega el bebé dentro de la guatita de la mama.**
- **¿Cómo eres tu ahora?. Pinta la figura que se parece más a ti.**



- **A estos niños los viene a buscar la mamá al Jardín.**
Ayúdalos a llegar siguiendo el camino con tu dedito con témpera o con lápiz de cera.
- **¿Quién te viene a buscar al Jardín?**

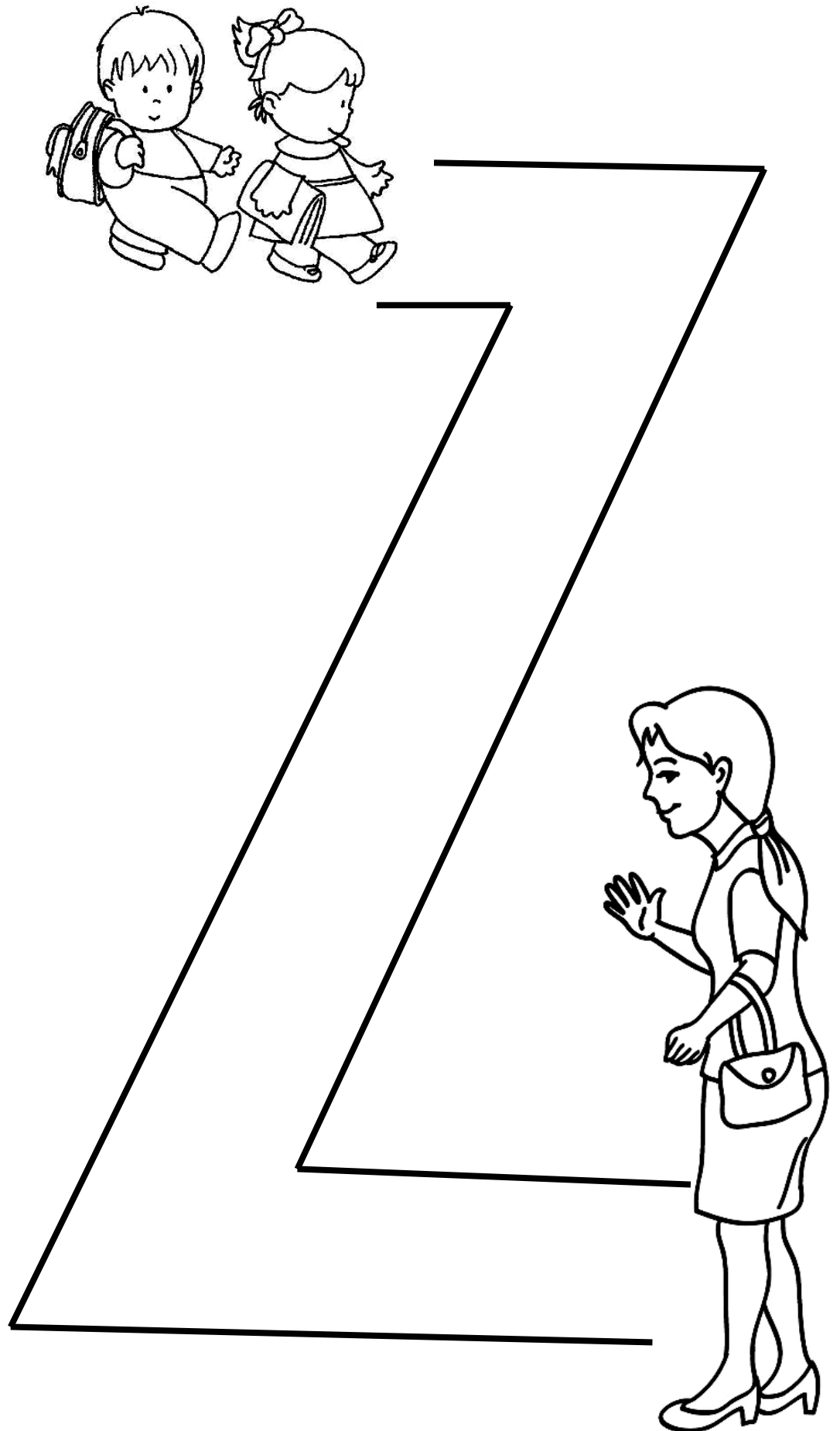

**UNIDAD TEMATICA:
"COMBATE NAVAL DE IQUIQUE"**

CONTENIDOS::

- LENGUAJE COMPENSIVO Y EXPRESIVO
- IDENTIFICACION CON EL CONTEXTO HISTORICO
 - COORDINACION ÓCULO MANUAL
- NOCIÓN DE TAMAÑO: GRANDE - PEQUEÑO
- REFUERZO IDENTIFICACION DE COLORES

ACTIVIDAD 1

- Escucha y repite según indicaciones

aprendizaje
adquirido

aprendizaje
iniciado

requiere
refuerzos

- Canta imitando melodía

aprendizaje
adquirido

aprendizaje
iniciado

requiere
refuerzos

ACTIVIDAD 2

- Identifica formas y realiza el encaje

aprendizaje
adquirido

aprendizaje
iniciado

requiere
refuerzos

ACTIVIDAD 3

- Identifica en representación gráfica grande chico

aprendizaje
adquirido

aprendizaje
iniciado

requiere
refuerzos

- **Observa las láminas y escucha el relato**
- **Repite el nombre del Capitán Prat y de su barco**
- **Con témpera azul y esponja pinta el mar**
- **Canta con la Tía la canción “Arturo Prat”**

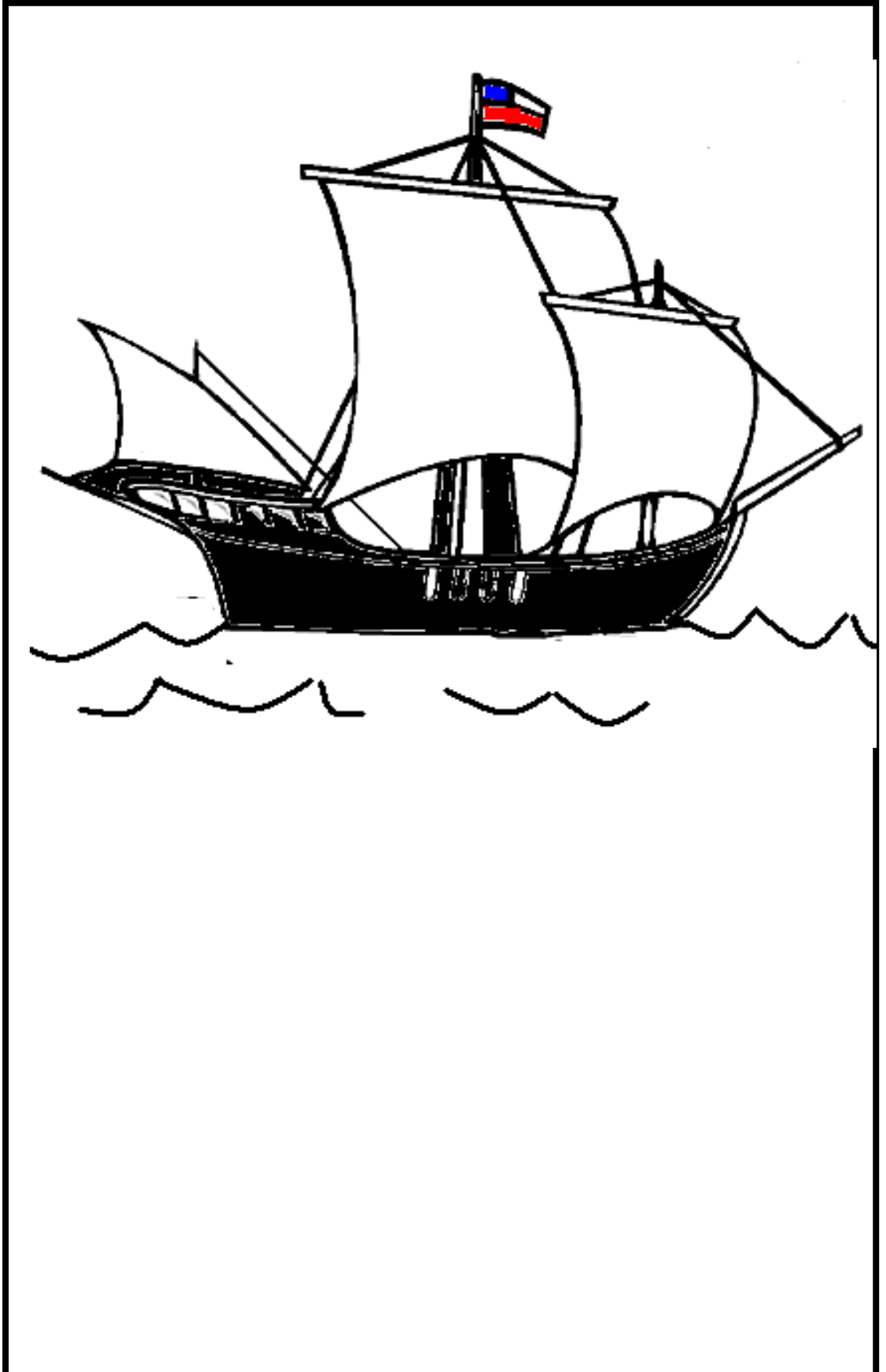

- **¿Cómo se llamaba el Capitán de la Esmeralda?
Canta la canción con la Tía**
- **Observa las láminas y escucha el relato de la Boya**
- **Observa las piezas y pégalas donde corresponde para armar la boya de Iquique.**
- **Nombra los colores de la bandera de Chile**

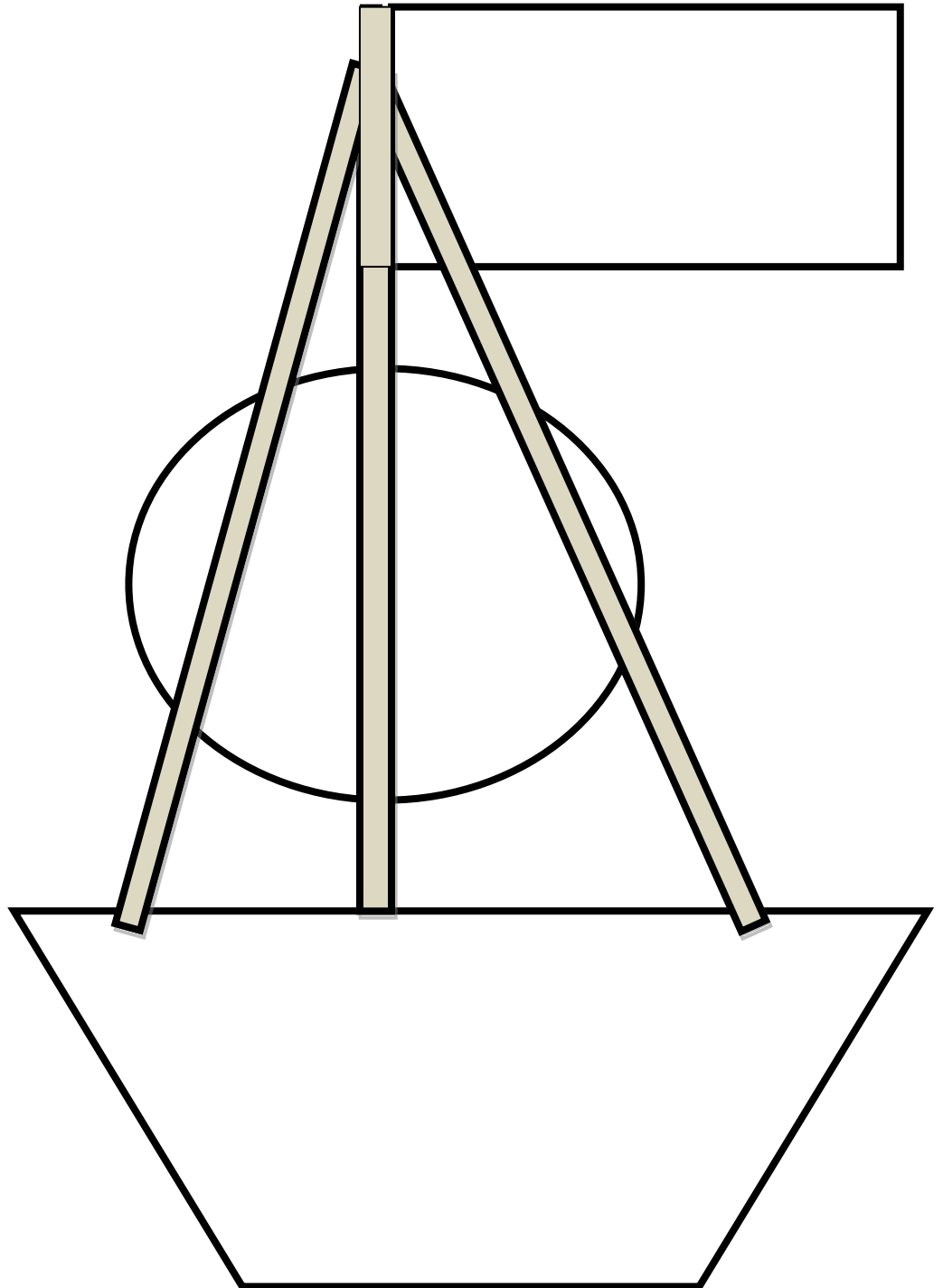

- **Identifica, nombra o señala el bote pequeño. Píntalo de color amarillo**
- **Identifica, nombra o señala el bote grande. Píntalo de color verde.**
- **Identifica y nombra los colores de la bandera**

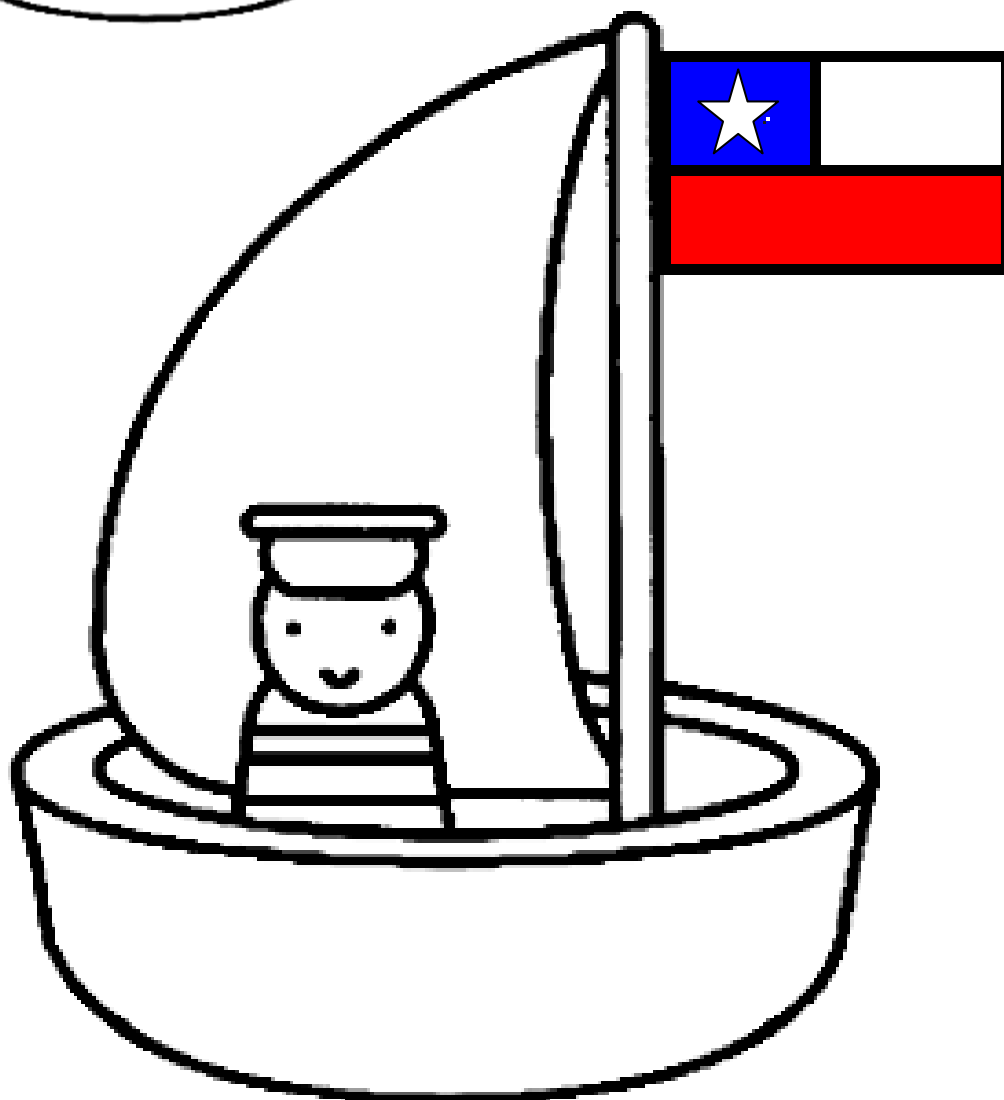
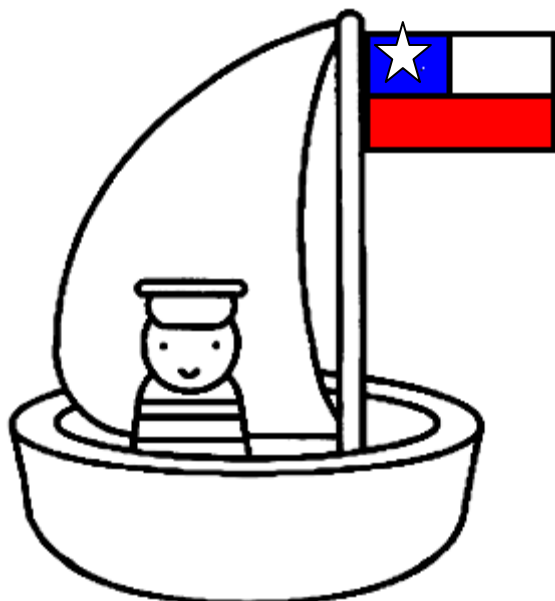

**UNIDAD TEMATICA:
"EL MAR Y SU FAUNA"**

CONTENIDOS::

- **LENGUAJE COMPRESIVO Y EXPRESIVO**
- **DISCRIMINACION VISUAL: IGUAL-DIFERENTE**
 - **CORRESPONDENCIA**
- **UBICACIÓN ESPACIAL: ARRIBA - ABAJO**

ACTIVIDAD 1

- **Diferencia animales según su hábitat**

aprendizaje aprendizaje requiere
adquirido iniciado refuerzos

- **Reconoce y nombra los animales de la lámina**

aprendizaje aprendizaje requiere
adquirido iniciado refuerzos

ACTIVIDAD 2 y 3

- **Identifica la figura que es igual**

aprendizaje aprendizaje requiere
adquirido iniciado refuerzos

- **Identifica ubicación espacial : arriba-abajo en representación gráfica**

aprendizaje aprendizaje requiere
adquirido iniciado refuerzos

- **Observa las láminas de fauna marina que muestra la Tía. Repite los nombres de los animales ¿Cuál te gusta más?.**
- **Observa el dibujo ¿Qué animales no viven debajo del agua?. Nómbralos y con la ayuda de la Tía márcalos con una "X"**

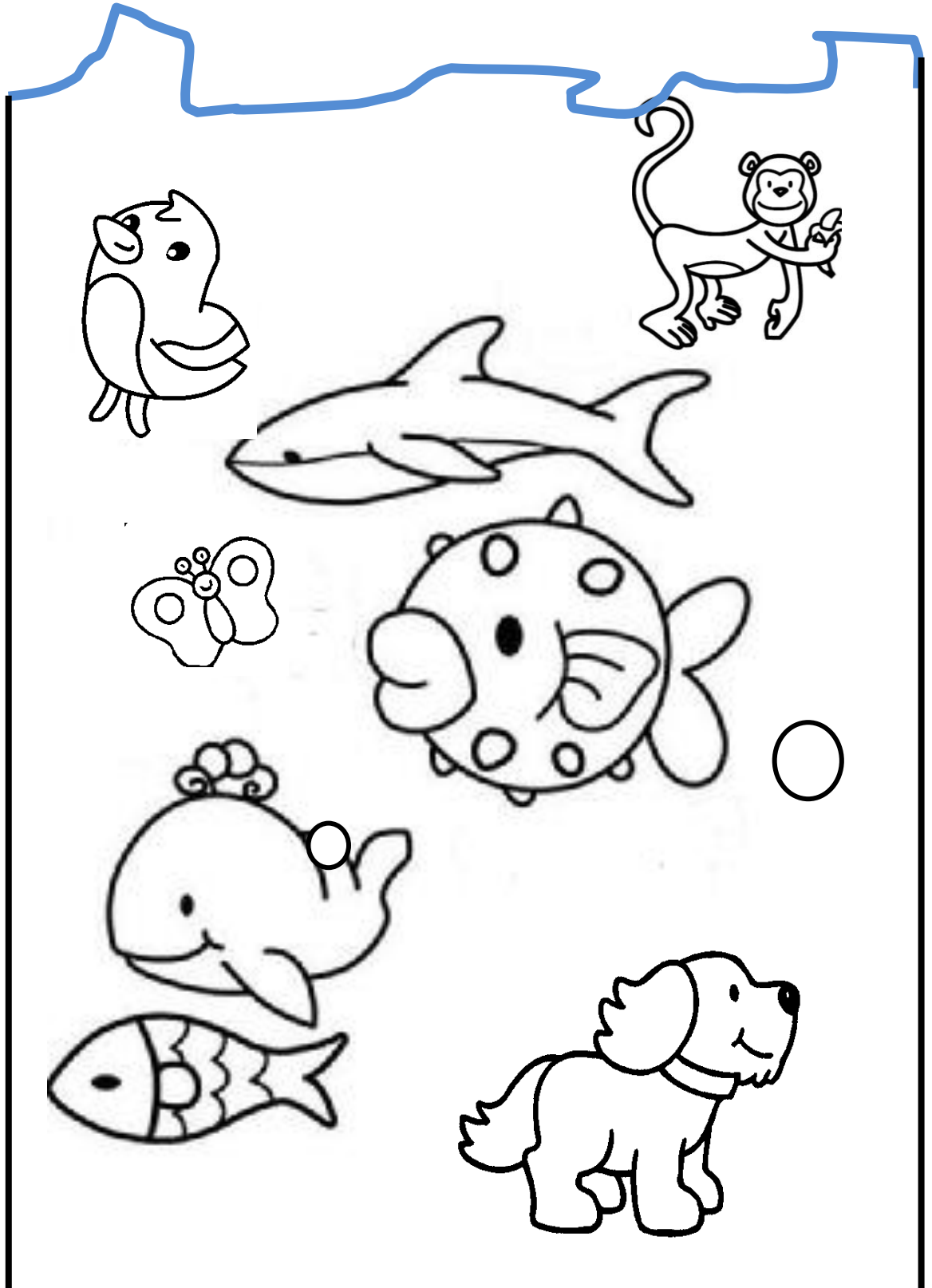

- **¿Qué animales marinos ves en este dibujo? Nómbralos**
- **Identifica y pinta los animales marinos que son iguales al modelo**

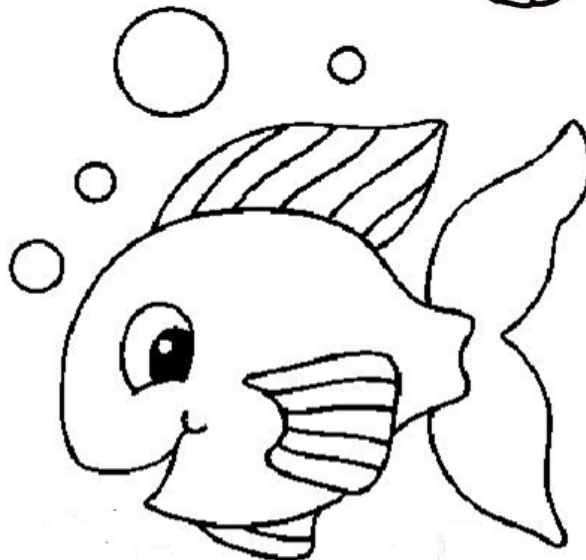
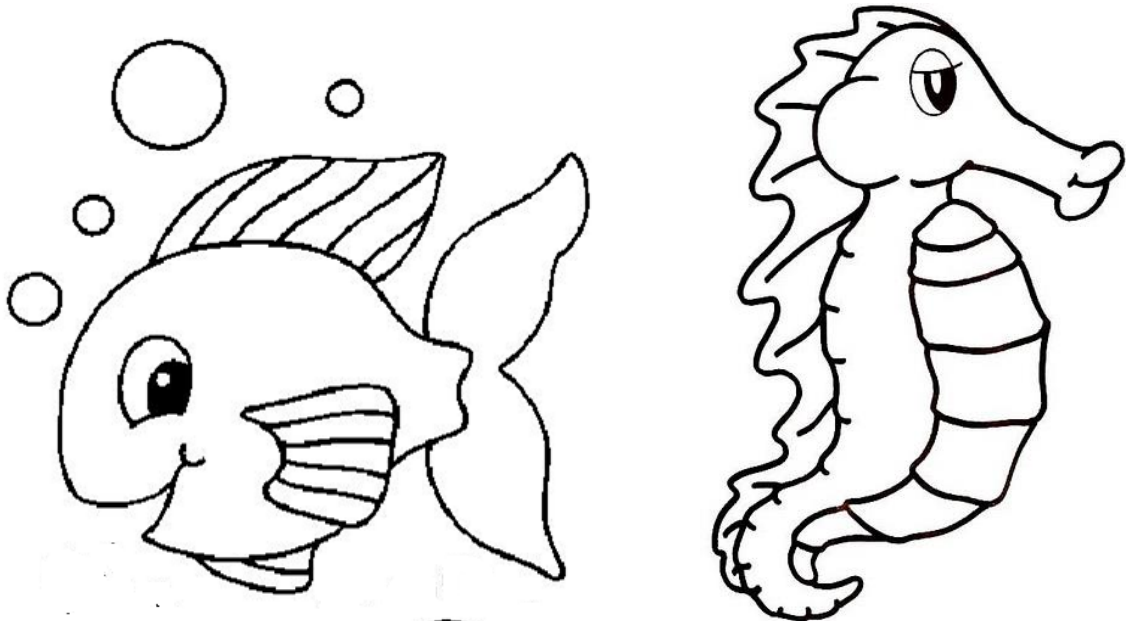
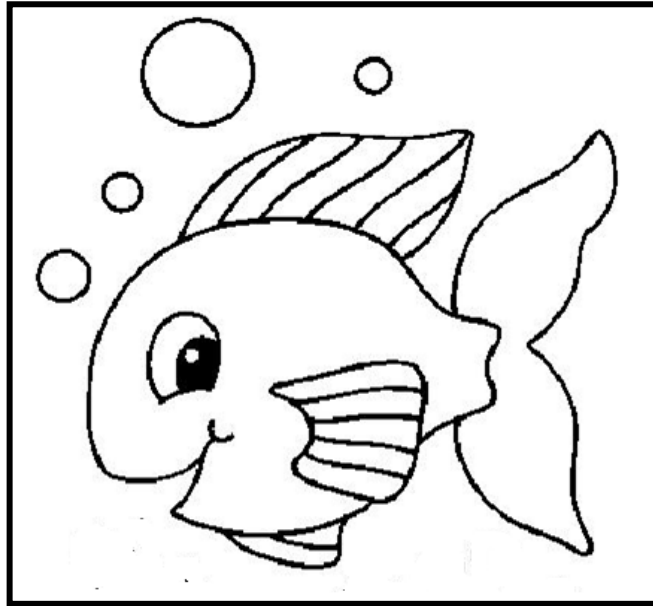

- **¿Conoces a este animal? ¿Cómo se llama?**
- **Identifica, nombra o señala las pelotas que están abajo y la que esta arriba**
- **Pinta de color amarillo la pelota que está arriba y verde las que están abajo**
- **Indica con tu dedito a la Tía la pelota más pequeña**

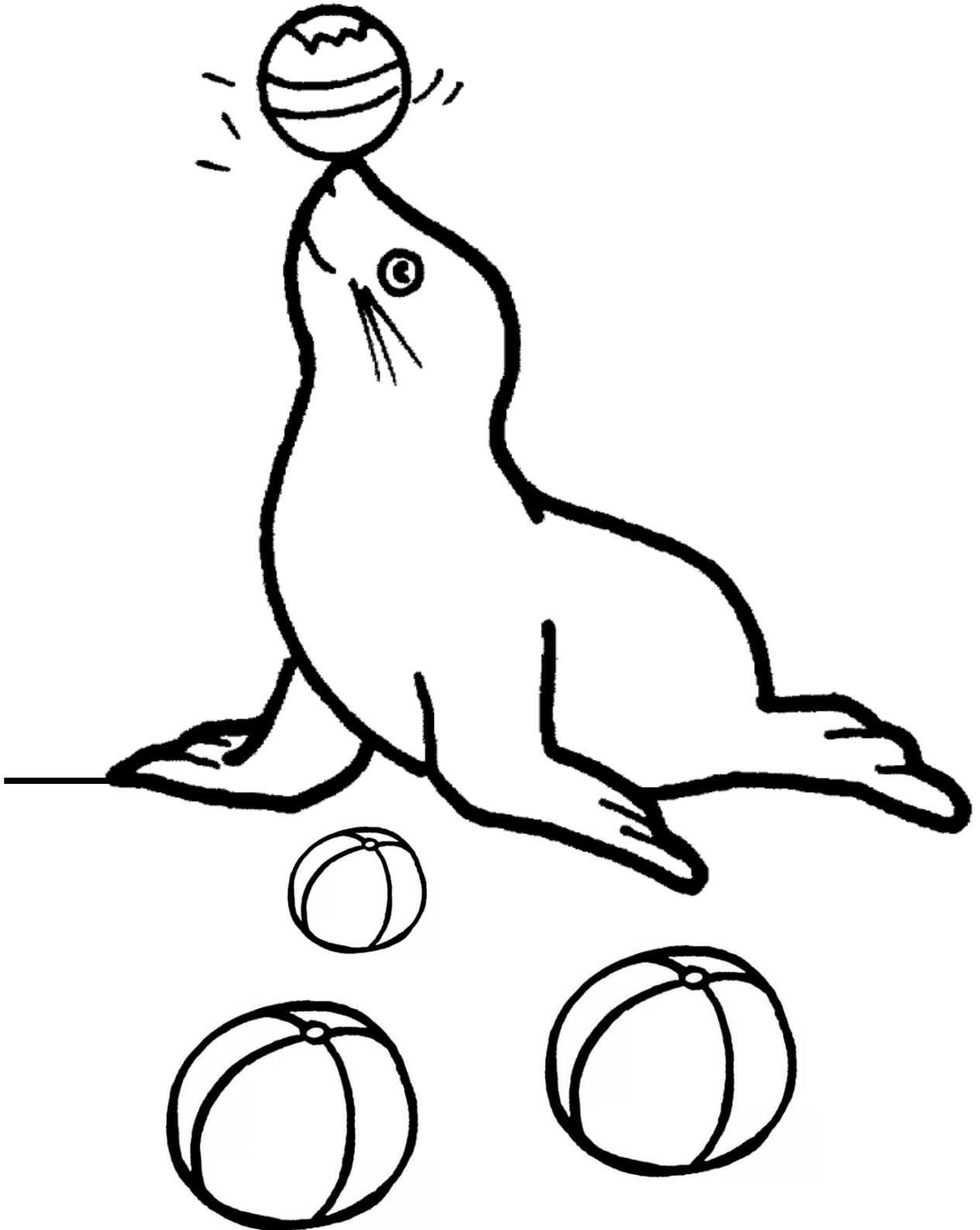

**UNIDAD TEMATICA:
"LA CONTAMINACION Y EL PLANETA TIERRA"
"JUNTOS PODEMOS SALVAR LA TIERRA"**

CONTENIDOS:

- **LENGUAJE COMPRENSIVO Y EXPRESIVO**
- **VALORACION DEL MEDIO AMBIENTE**
 - **GRAFOMOTRICIDAD**
- **UBICACIÓN ESPACIAL: DENTRO-FUERA / ARRIBA-ABAJO**

ACTIVIDAD 1

- **Identifica en representación gráfica ; abierto- cerrado**



ACTIVIDAD 2

- **Coordina sus ojos y mano, para seguir la trayectoria del laberinto, respetando su forma**



ACTIVIDAD 3

- **Despues de escuchar atentamente, realiza preguntas o aportes al tema tratado**



ACTIVIDAD 4

- **Identifica en representación gráfica la ubicación espacial: al lado**



- **Observa las láminas y escucha el relato. Comenta ¿por qué no debemos botar la basura al suelo?**
- **Observa el dibujo y haz con la ayuda de la tía (si la necesitas), una "X" en la basura que está afuera del basurero**

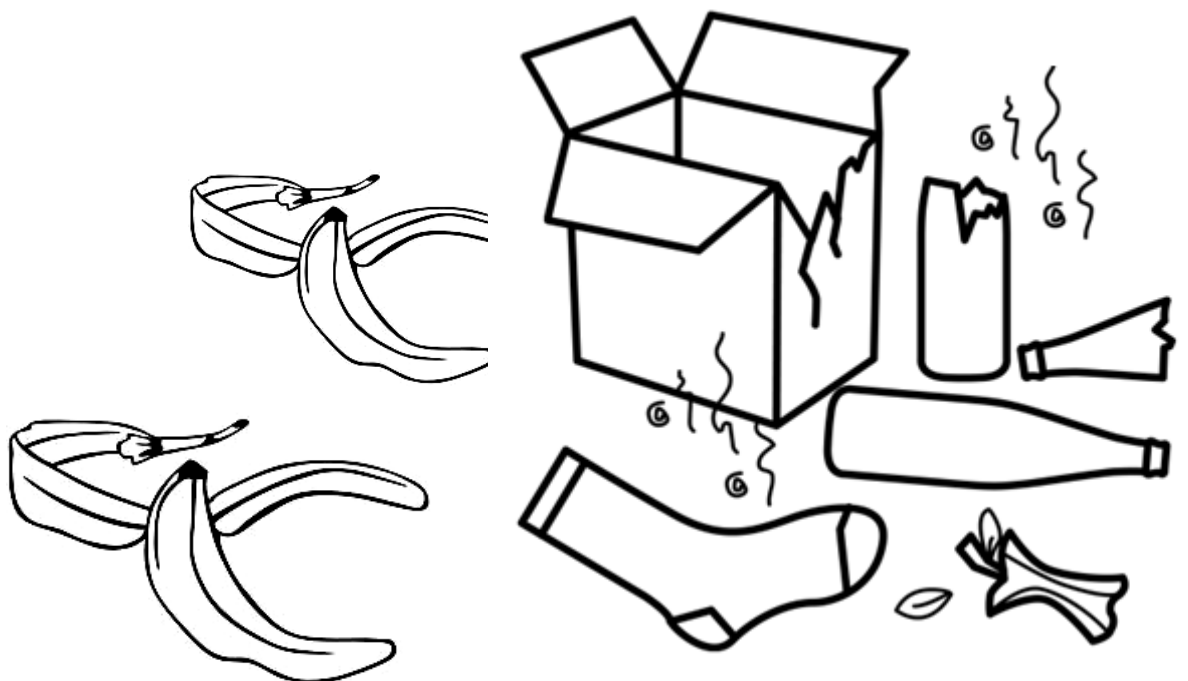

- **Observa el dibujo y comenta ¿Qué va a hacer el niño?**
- **Con tu dedo recorre el camino que debe seguir, ahora márcalo con tu plumón o con t mpera y tu dedo**

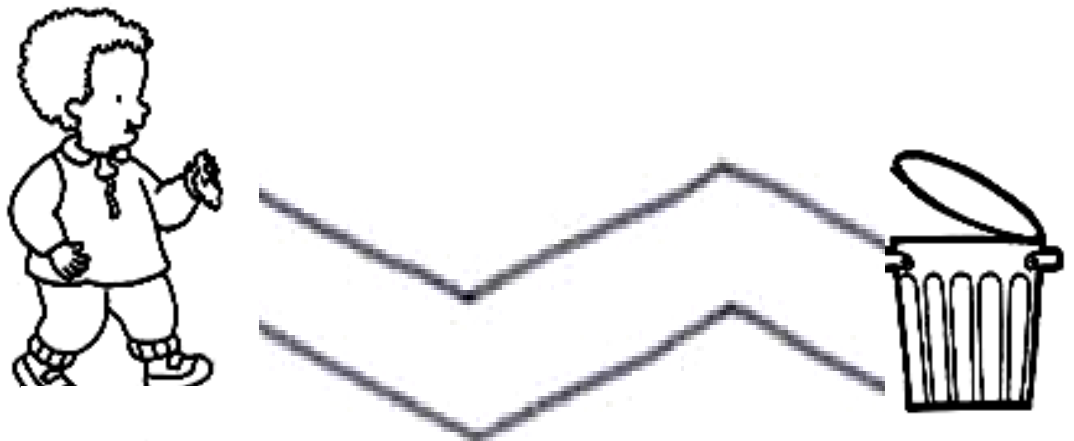
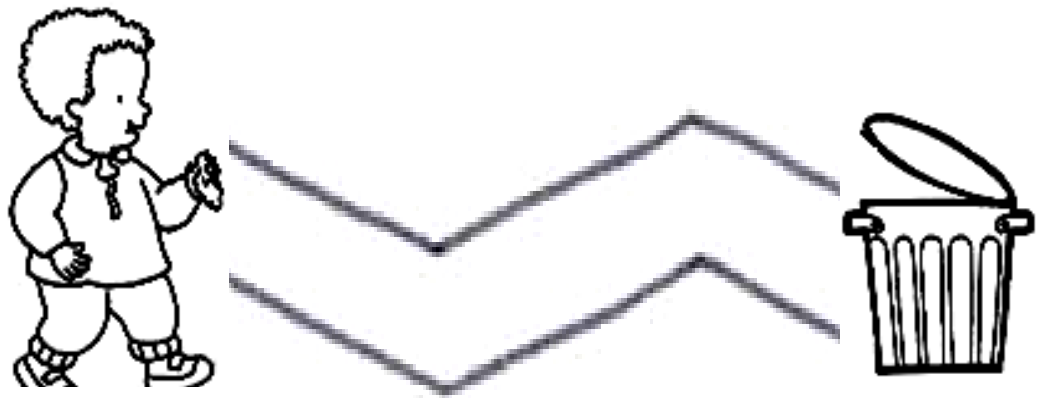

- **Observa las láminas y escucha el relato de la Tía. ¿Por qué debemos cuidar las flores, plantas y árboles?**
- **¿Qué están haciendo los niños en estas imágenes?. Comenta**



- **Observa el dibujo. Indica con tu dedo las chinitas que están arriba de las flores. Píntalas de color rojo**
Indica con tu dedo las chinitas que están abajo y píntalas de color azul

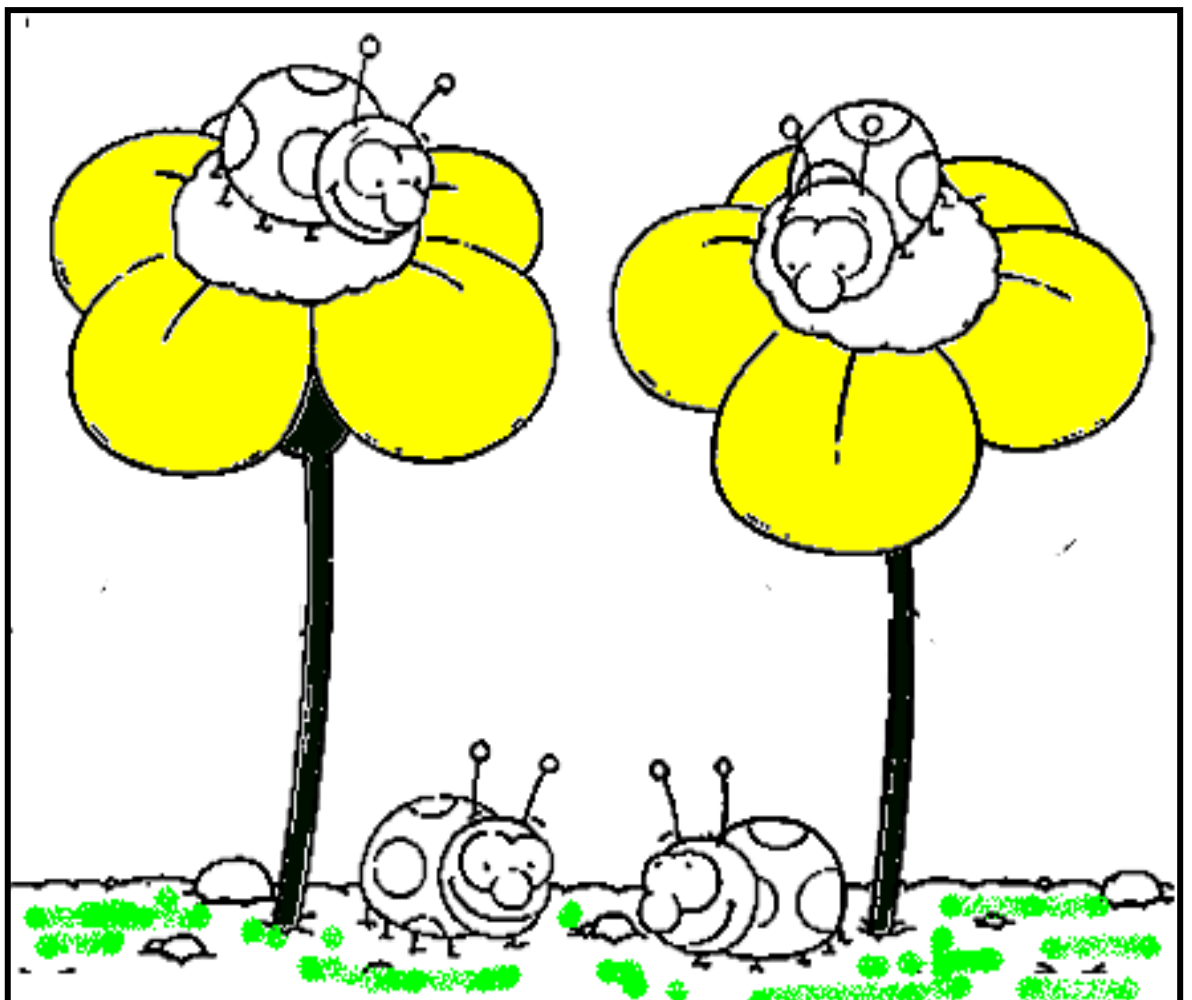

- **¿Por qué debemos cuidar los árboles? ¿Cómo podemos cuidarlos?**
- **Observa el dibujo y pinta o encierra sólo los pajaritos que están al lado del árbol**
- **Pinta el árbol o rellénalo con papel picado**



**UNIDAD TEMATICA:
"LOS DEPORTES"**

CONTENIDOS:

- LENGUAJE COMPRESIVO Y EXPRESIVO
- DISCRIMACION VISUAL: IGUAL-DIFERENTE
 - UBICACIÓN ESPACIAL; CERCA LEJOS
 - CORRESPONDENCIA

ACTIVIDAD 1 , 2 y 3

- Identifica en representación gráfica : cerca- lejos

  
aprendizaje aprendizaje requiere
adquirido iniciado refuerzos

- Identifica en representación gráfica ubicacion espacial : al lado

  
aprendizaje aprendizaje requiere
adquirido iniciado refuerzos

- Identifica figuras con formas iguales

  
aprendizaje aprendizaje requiere
adquirido iniciado refuerzos

- **Observa las láminas y repite el nombre de los deportes**
- **¿Qué deporte está practicando el niño?. Observa las pelotas y pinta o encierra sólo la este más cerca del tenista**
- **Si lo deseas pinta el dibujo**



- **Observa el dibujo ¿Qué deporte está practicando la niña?**
- **Mira las pelotas y pinta o encierra la que esta al lado del arco**
- **Muestra a la tía la pelota que esta más cerca de la futbolista**

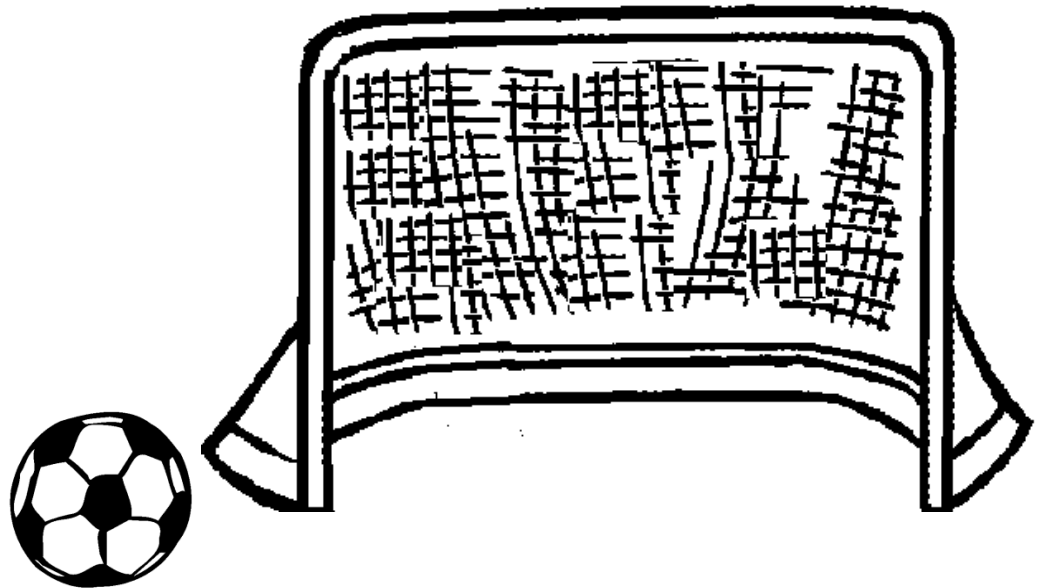

- **Observa las láminas y repite el nombre de los deportes**
- **Mira la pelota con que se juega baloncesto, identifica, señala y pinta sólo la pelota que es igual al modelo**
- **Pinta el dibujo**

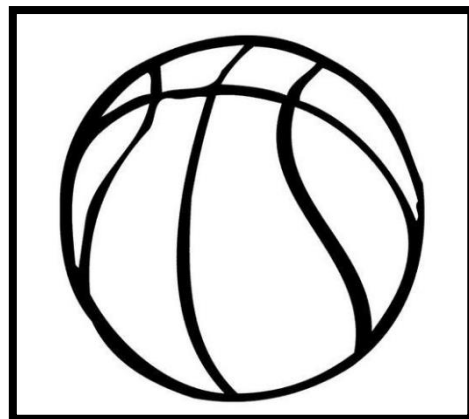

UNIDAD: "EL INVIERNO"

CONTENIDOS::

- **LENGUAJE COMPRENSIVO Y EXPRESIVO**
- **DISCRIMACION VISUAL: IGUAL-DIFERENTE**
 - **GRAFOMOTRICIDAD**

ACTIVIDAD 1

- **Responde a las preguntas de la tía**

aprendizaje adquirido aprendizaje iniciado requiere refuerzos

- **Nombra las prendas de ropa representadas en el dibujo**

aprendizaje adquirido aprendizaje iniciado requiere refuerzos

- **Comenta su propia experiencia con el invierno**

aprendizaje adquirido aprendizaje iniciado requiere refuerzos

ACTIVIDAD 2

- **Identifica en representación gráfica : cerca- lejos**

aprendizaje adquirido aprendizaje iniciado requiere refuerzos

- **Identifica en representación gráfica ubicacion espacial : al lado**

aprendizaje adquirido aprendizaje iniciado requiere refuerzos

- **Identifica figuras con formas iguales**

aprendizaje adquirido aprendizaje iniciado requiere refuerzos

ACTIVIDAD 3

- **Toma el lápiz con prensión pinzas, acercandose a la postura correcta para las actividades gráficas**

aprendizaje adquirido aprendizaje iniciado requiere refuerzos

- **La postura de brazo y cabeza favorecen el desarrollo de las actividades de coordinacion ojo-mano**

aprendizaje adquirido aprendizaje iniciado requiere refuerzos

- **Observa las imágenes que muestra la Tía y responde las preguntas sobre el invierno**
- **Nombra las prendas de vestir ¿Dónde su usan? ¿Para que sirven?**
- **Une las prendas iguales**

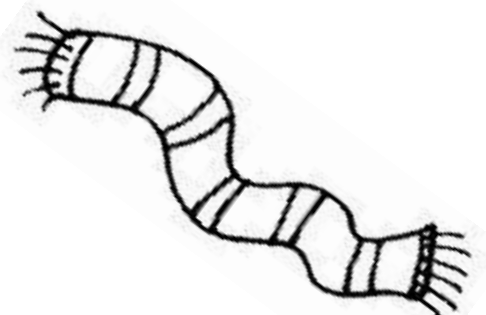
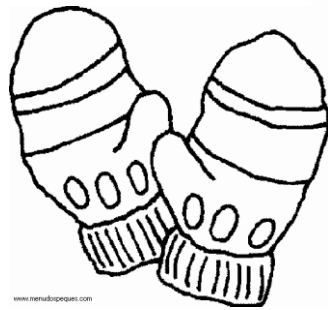
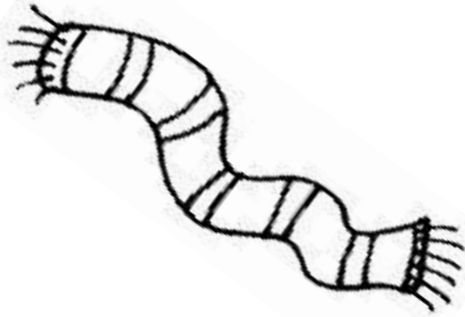

- Escucha la adivinanza;
"ME LO PONGO EN LA CABEZA
Y TAMBIEN ABRIGA MIS OREJAS"
¿QUÉ ES?
- PINTA SOLO EL GORRO QUE ES IGUAL AL MODELO

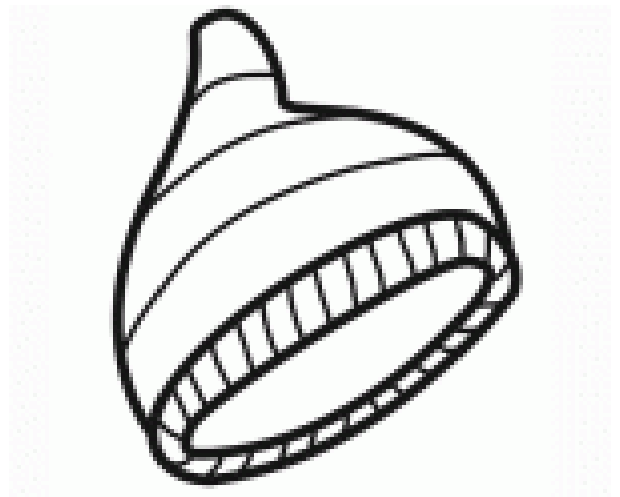
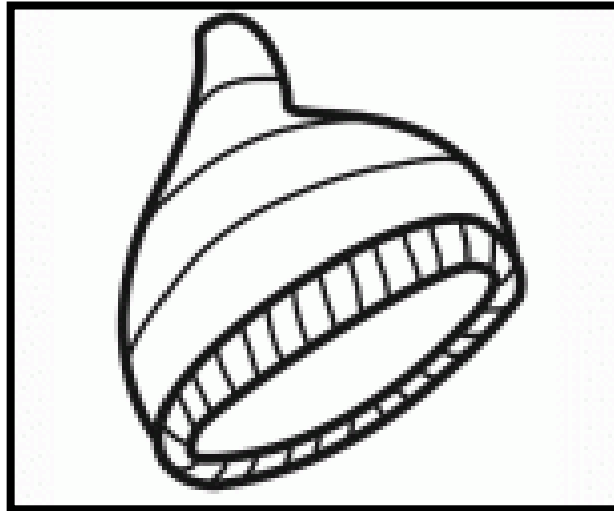

- Mira a los niños y niñas del dibujo ¿están abrigados o no? , ¿Tú crees que tienen frío o calor?
- Ayúdalos a ponerse ropa de abrigo, siguiendo el camino del laberinto desde el punto rojo. Usa un lápiz de cera o un plumón

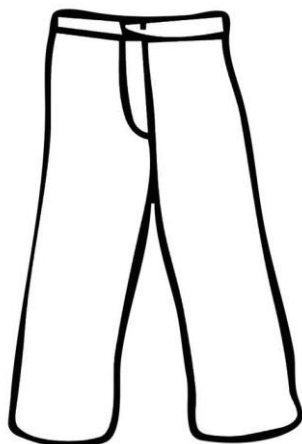

RECORTAR

